



happy  
home



NATURE

# Комод-2



happyhome-mebel.ru



# Комод-2



## Правила сборки



1. Для сборки Вам потребуется инструмент: отвертки, молоток, угольник.



2. В сборке крупногабаритных изделий должны участвовать не менее двух человек.



3. Сборку рекомендуется производить в горизонтальном положении, на ровном полу.



4. Перед сборкой внимательно изучить инструкцию, определить положение деталей в соответствии со схемой сборки, комплектность деталей и наличие фурнитуры. При возникновении проблем со сборкой просим воспользоваться помощью высококвалифицированных сборщиков.

## Комплектовочная ведомость фурнитуры

<p><b>Стяжка "Onefix"</b> Код 011 <b>32 шт.</b></p>	<p><b>Евровинт 6,3x50</b> Код 021 <b>3 шт.</b></p>	<p><b>Заглушка для евровинта</b> Код 061 <b>3 шт.</b></p>	<p><b>Гвоздь</b> Код 046 <b>114 шт.</b></p>
<p><b>Подпятник</b> Код 091 <b>6 шт.</b></p>	<p><b>Ключ шестигранный</b> Код 024 <b>1 шт.</b></p>	<p><b>Муфта №10</b> Код 071 <b>7 шт.</b></p>	<p><b>Винт 6x25</b> Код 031 <b>7 шт.</b></p>
<p><b>Шариковая направляющая</b> 400 мм Код 112 <b>3 шт.</b></p>	<p><b>Саморез 3x13</b> Код 042 <b>36 шт.</b></p>		

# Комод-2

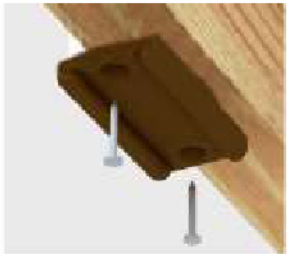
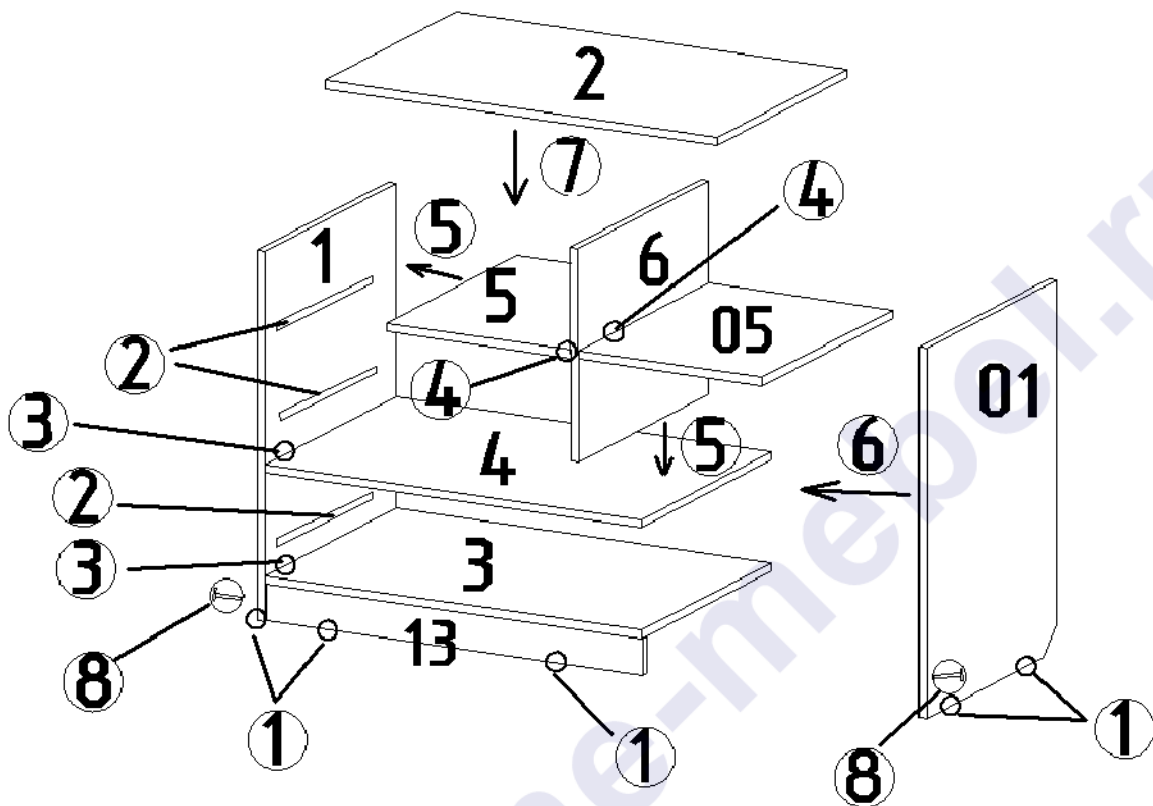

Подпятник Код 091  
Гвоздь Код 046

1. К бокам 1 и 01, цоколю 13 гвоздями прикрепить подпятники.



Шариковая направляющая  
400 мм Код 112



Саморез 3x13  
Код 042

2. В имеющиеся накладки к бокам 1 и 01, перегородке 6 прикрутить шариковые направляющие. Перед установкой направляющие разъединить на две части с помощью стопора.

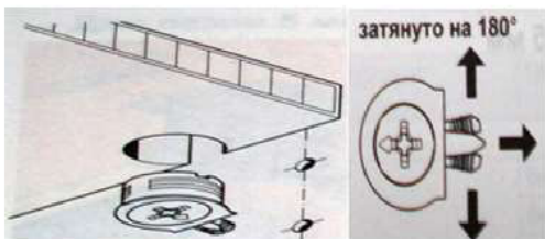

Стяжка "Onefix" Код 011

3. К боку 1 присоединить основание 3 и стенку горизонтальную 4.

4. Соединить между собой перегородку 6 и стенки горизонтальные 5, 05.

5. Стенку горизонтальную 5 соединить с боком 1, а перегородку 6 – со стенкой горизонтальной 4.

6. Установить бок 01.

7. Установить крышку 2.



## Комод-2



Еврошпнт 6,3x50 Код 021

8. К бокам 1 и 01, основанию 3 прикрутить цоколь 13.



Гвоздь Код 046

Гвоздями прикрепить задние стенки ДВП 18 и 19.

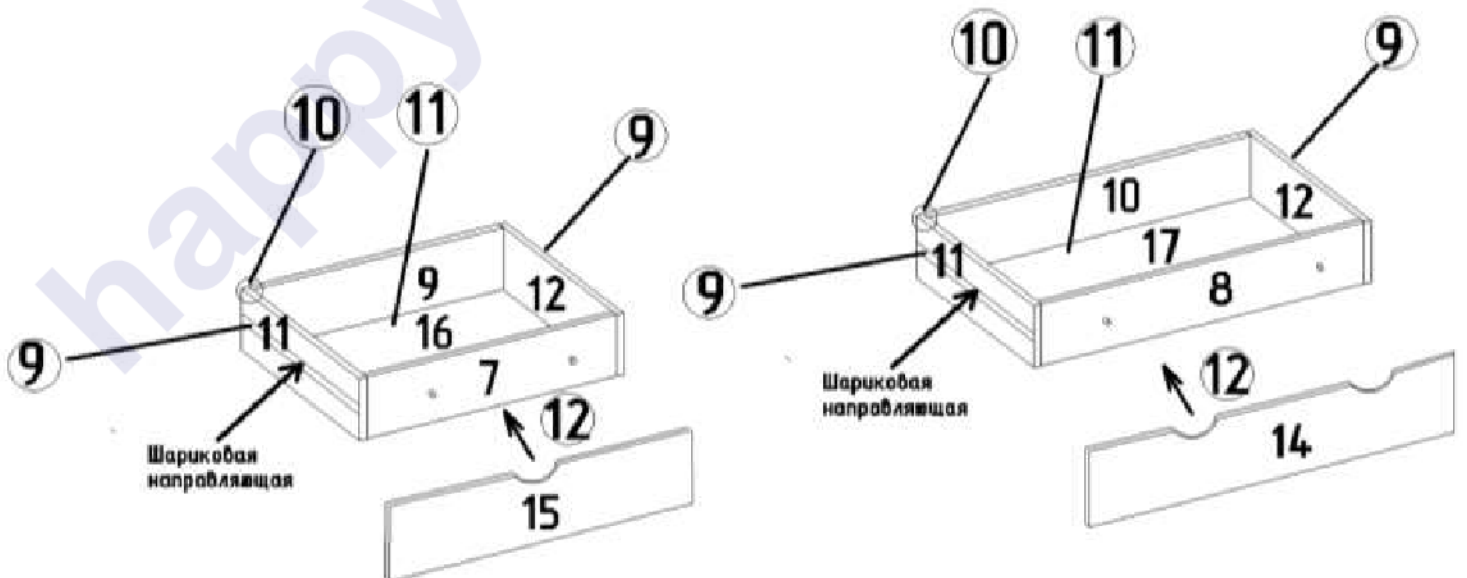

## Комод-2



Шариковая направляющая  
400 мм Код 112



Саморез 3x13  
Код 042

9. К боковым стенкам ящиков 11 и 12 саморезами 3x13 прикрутить шариковые направляющие.

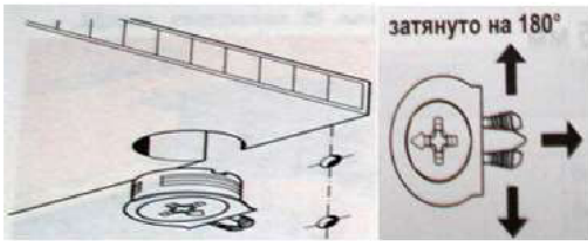

Стяжка "Onefix" Код 011

10. Собрать ящики.



Гвоздь Код 046

11. Гвоздями к ящикам прикрепить дно ДВП.



Муфта №10  
Код 071



Винт 6x25 Код 031

12. В фасады 14 и 15 вставить муфты, затем винтами 6x25 фасады прикрепить к ящикам. Вставить ящики в корпус комода, при необходимости отрегулировать положение фасадов винтами 6x25.



Заглушка для евровинта Код 061

Евровинты закрыть заглушками.





## Комод-2

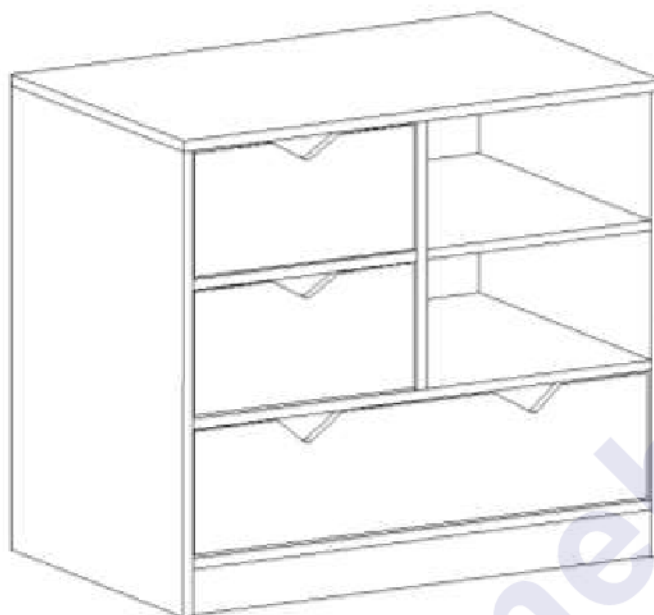

### Комплектовочная ведомость деталей

Код	Наименование	Кол-во на 1ед	Размер		Номер пакета
			А мм.	В мм.	
<b>ЛДСП т=16 мм</b>					
1	Бок левый	1	694	500	Корпус №1
01	Бок правый	1	694	500	Корпус №1
2	Крышка	1	800	500	Корпус №1
3	Основание	1	768	500	Корпус №2
4	Стенка горизонтальная	1	768	500	Корпус №2
5	Стенка горизонтальная левая	1	500	376	Корпус №1
05	Стенка горизонтальная правая	1	500	376	Корпус №1
6	Перегородка	1	500	400	Корпус №2
7	Передняя стенка ящика	2	318	120	Корпус №2
8	Передняя стенка ящика	1	712	120	Корпус №2
9	Задняя стенка ящика	2	318	120	Корпус №2
10	Задняя стенка ящика	1	712	120	Корпус №2
11	Боковая стенка ящика левая	3	450	120	Корпус №2
12	Боковая стенка ящика правая	3	450	120	Корпус №2
13	Цоколь	1	768	70	Корпус №2
<b>ДВП Белое</b>					
16	Дно ящика	2	448	348	Корпус №1
17	Дно ящика	1	742	448	Корпус №1
18	Задняя стенка	1	794	420	Корпус №1
19	Задняя стенка	1	794	212	Корпус №1
<b>ЛДСП т=16мм Фасад</b>					
14	Фасад большой	1	758	182	Фасад №1
15	Фасад малый	2	366	182	Фасад №1

**Предприятие-изготовитель оставляет за собой право вносить конструктивные изменения без согласования с продавцом!**

## Комод-2



### Рекомендации по правилам эксплуатации и уходу за мебелью



1. Мебель рекомендуется эксплуатировать в проветриваемом помещении с температурой воздуха не ниже +10<sup>0</sup>С и относительной влажностью воздуха 50-80%.
2. Мебель не следует устанавливать на неровном полу, близко к сырым и холодным стенам или источникам тепла.



3. В мебели, имеющей крепление болтами, винтами, шурупами, при ослаблении соединений необходимо периодически подвёртывать гайки, винты, шурупы.

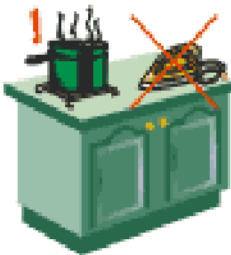

4. На поверхности мебели не следует ставить горячие предметы.

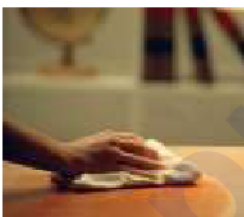

5. Удаление пятен с поверхности мебели следует производить мягкой тканью, смоченной в специальных составах для чистки и освежения мебели в соответствии с рекомендациями по их использованию.

### Гарантии изготовителя

Предприятие – изготовитель гарантирует покупателю сохранность всех качественных показателей, обусловленных ГОСТом, при соблюдении правил сборки, установки и эксплуатации мебели.

За механические повреждения, возникшие во время транспортировки, сборке или хранении, предприятие – изготовитель ответственности не несет.

Претензии по качеству мебели должны направляться в магазин, где приобретена мебель, с приложением товарного чека. Претензии принимаются в течение гарантийного срока – 24 месяца со дня приобретения мебели.

Срок службы мебели – 10 лет.

По дефектам, возникшим из-за несоблюдения покупателем правил эксплуатации и ухода за мебелью, претензии не принимаются.

