

# ООО «ТД Мебель Кострома»

Инструкция по сборке и эксплуатации  
изделия мебели

## Серия детской мебели «Орбита»

### «Орбита-15»

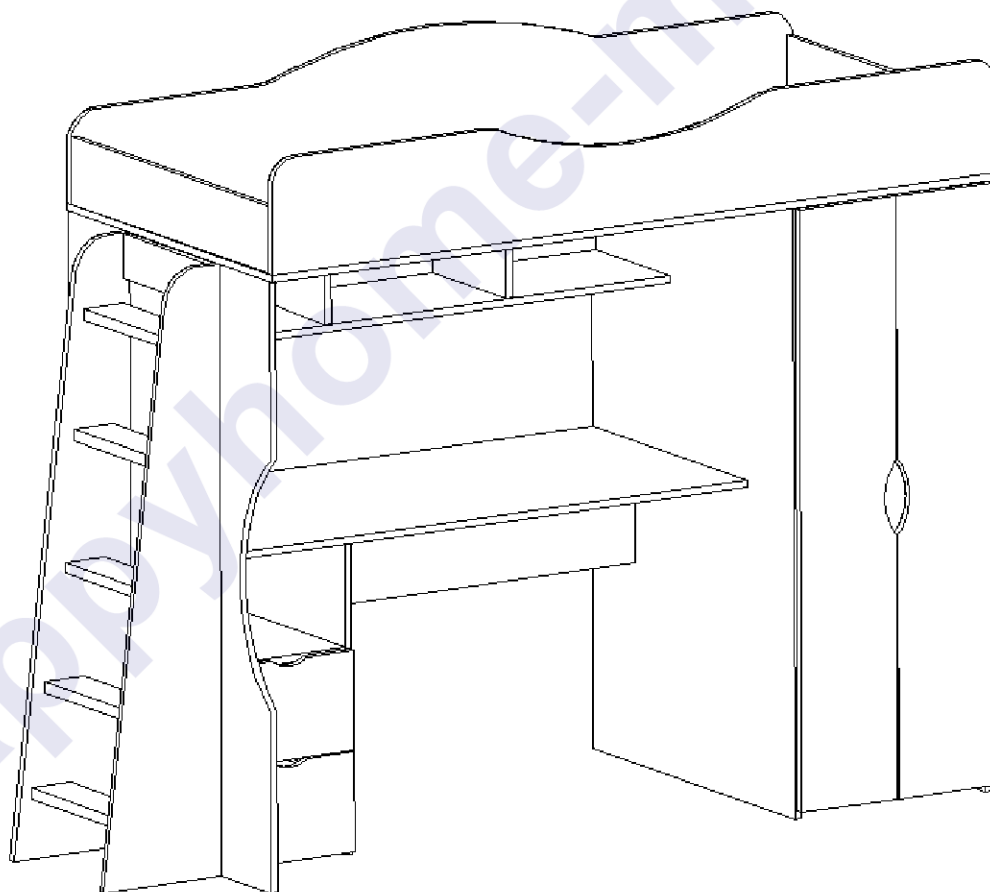

Габаритные размеры:

Длина: 2140 мм

Высота: 1690 мм

Глубина: 838 мм

## К сведению покупателя

Для удобства транспортировки и предохранения от повреждений мебель поставляется в разобранном виде. На каждом пакете имеется маркировка с указанием названия изделия, перечень входящих в данный пакет деталей, их размеры и количество, а также номера этих деталей, которые соответствуют номерам в комплектовочной ведомости и на схемах сборки. Для крепления фурнитуры на деталях имеются отверстия и наколки.

### Правила сборки

Сборку следует производить на ровном полу, покрытом тканью или бумагой во избежание повреждения кромок и загрязнения мебели. Сборку корпуса рекомендуется производить в горизонтальном положении, устанавливая детали лицевыми кромками вниз. Необходимо соблюдать осторожность, чтобы не повредить лакированные поверхности. В сборке крупногабаритных изделий должны участвовать не менее двух человек. Детали при сборке необходимо закреплять прочно, не допуская их качания. Для сборки потребуются прямоугольный треугольник или шнур длиной 2-3 метра, молоток и отвертки.

### Подготовка к сборке

Проверить комплектность каждого пакета по имеющейся на них маркировке.

**ВНИМАНИЕ!** Не рекомендуется одновременно вынимать детали из всех пакетов во избежание их смешивания. Проверить наличие фурнитуры и метизов.

**ВНИМАНИЕ!** Перед началом сборки необходимо внимательно изучить инструкцию и определить расположение деталей в изделии в соответствии со схемой сборки.

**Сборку производить последовательно согласно инструкции!!!**

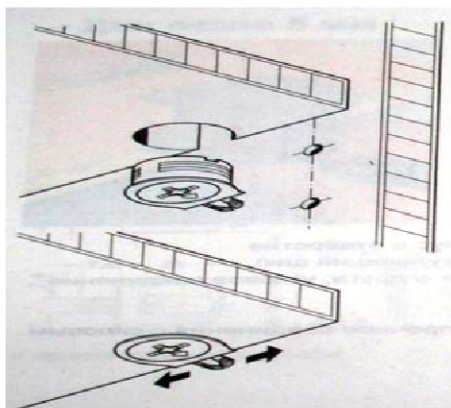

При вращении натяжного элемента в корпусе болт распирает отверстие и, тем самым, обеспечивает плотное соединение полки и боковой стенки с силовым замыканием.

Возможно легкое вдавливание корпуса от руки. Благодаря углу затягивания 15 градусов отвертка может свободно вращаться в месте монтажа.



Рис. 1. Стяжка «Onefix».



Рис. 2. Сборка при помощи евровинтов 6,3x50.

Рис.3. Установка подпятников.

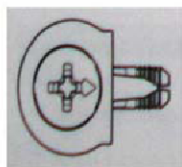
К бокам 3, 4, 5, лестницам 14 гвоздями прибить подпятники. К бокам 3 и 12 евровинтами 6x10,5 прикрутить роликовые направляющие.

С помощью стяжек «Onefix» соединить стенку горизонтальную 8 и щит жесткости 15, столешницу 21 и щит 6, присоединить детали к боку 3. Присоединить бок 4.

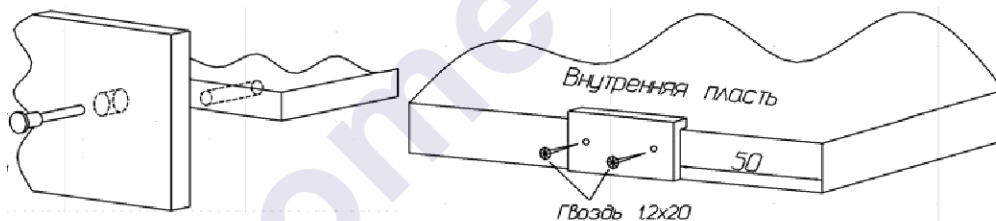
К боку 3 с помощью стяжек «Onefix» установить стенки горизонтальные 13, затем установить бок тумбы 12. К боку 4 с помощью стяжек «Onefix» присоединить стенки горизонтальные 11, установить бок 5. Поднять собранную конструкцию в вертикальное положение и установить дно 1. С помощью стяжек «Onefix» собрать верхнее кроватное основание: спинки 7 и царги 2, 02, затем присоединить его к дну кровати. Гвоздями приколотить заднюю стенку ДВПо 23. Установить полкодержатели и вставить полку 10.

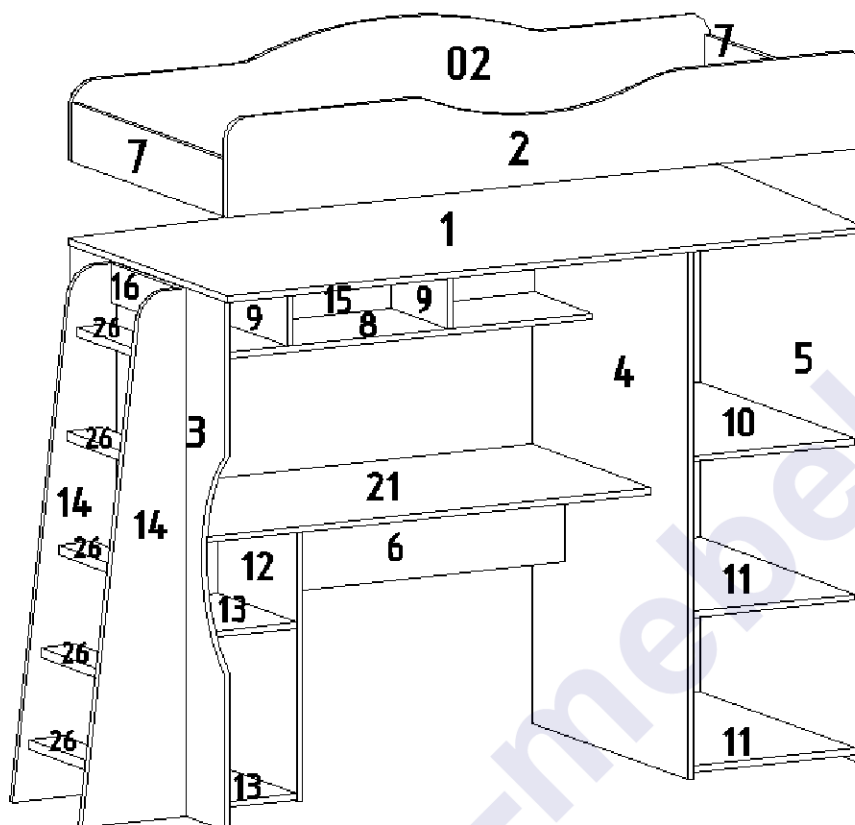

С помощью евровинтов 6,3x50 собрать ящики. Прикрепить на гвозди дно ДВПо 25. С помощью саморезов 3,5x13 к ящикам прикрепить роликовые направляющие. В фасады вставить муфты М10. К собранным ящикам прикрепить фасады на винты 6x25. Вставить ящики, при необходимости отрегулировать положение фасадной стенки винтами 6x25.

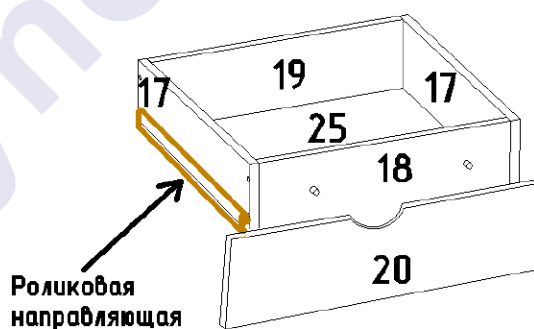

Сборка ящиков.

В шкафу с помощью саморезов 3,5x13 установить штангодержатели и вставить штангу. Навесьте фасады 22 при помощи накладных петель 90 гр. и произведите регулировку фасадов.

### Правила по регулировке четырехшарнирных петель

Конструкция петли позволяет регулировать установку двери в вертикальном и горизонтальном направлении.

Высота установки двери регулируется планкой петли:

- Отвернуть шурупы на планке петли на 1-2 оборота;
- Переместить планку вверх или вниз на требуемую высоту;

в) Прочно завернуть шурупы.

Плотность прилегания дверей к боку регулируется установочным винтом:

- а) Отвернуть на 1-2 оборота установочный винт;
- б) Переместить корпус петли на ответной планке вперед или назад;
- в) Прочно завернуть установочный винт.

Зазор между дверями регулируется установочным и регулировочным винтами:

- а) Отвернуть на 1-2 оборота установочный винт;
- б) Отвинчивая или завинчивая регулировочный винт, установить зазор;
- в) Прочно завернуть установочный винт.

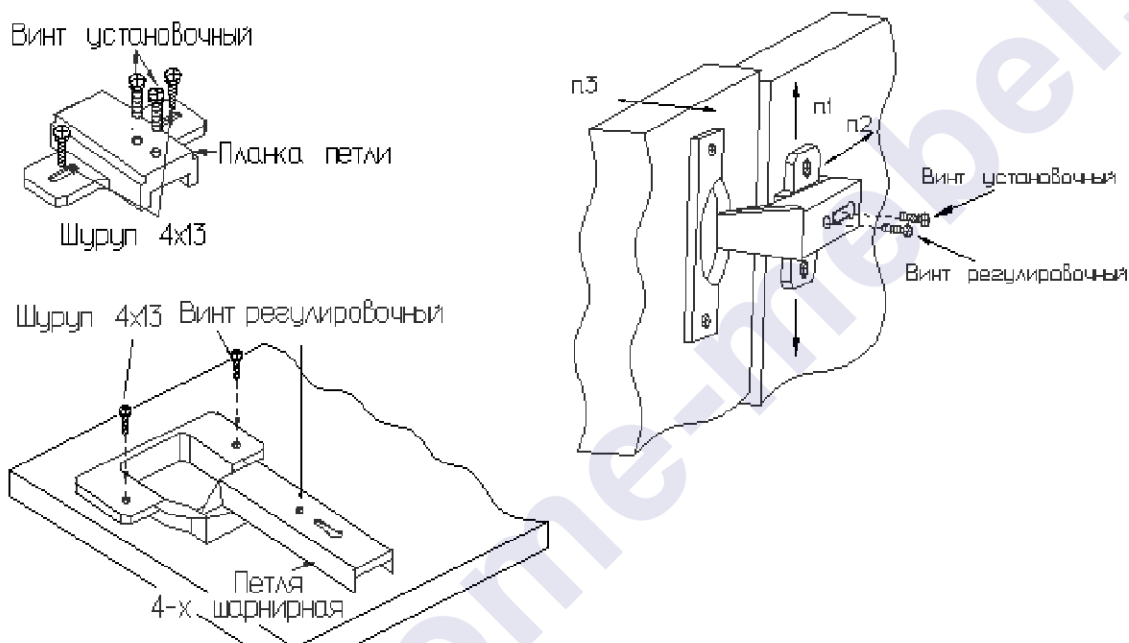

Установка фасадов.

С помощью евровинтов 6,3x50 собрать лестницу: к бокам лестницы 14 прикрутить планки 16 и ступеньки 26. Лестница соединяется с корпусом детской при помощи межсекционных стяжек 8x32. Для этого необходимо в корпусе детской просверлить отверстия диаметром 8 мм и соединить лестницу через отверстия в планках 16.

Евровинты закрыть пластмассовыми заглушками.

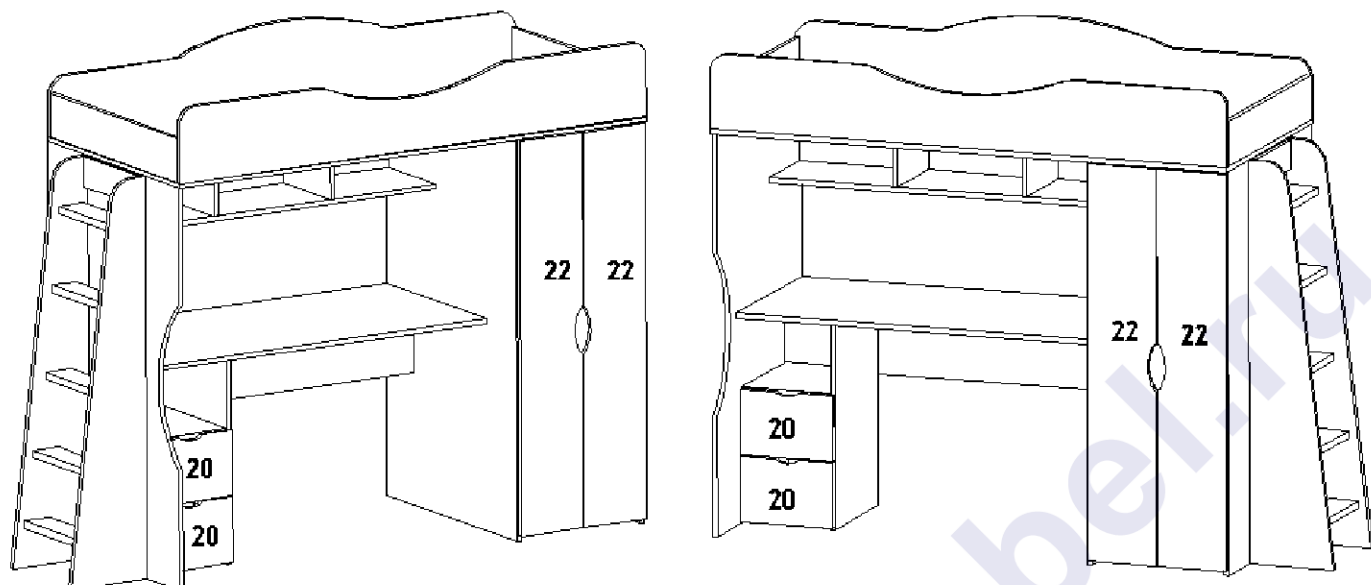

Комплектовочная ведомость деталей

№	Наименование	Кол.	Размеры	
			а мм.	б мм.
<b>ЛДСП 16мм</b>				
1	Дно кровати	1	1840	838
2	Царга	1	1834	250
02	Царга	1	1834	330
3	Бок	1	1340	818
4	Бок шкафа левый	1	1340	818
5	Бок шкафа правый	1	1340	818
6	Щит жесткости	1	1316	256
7	Спинка	2	800	150
8	Стенка горизонтальная	1	1316	316
9	Перегородка	2	300	250
10	Полка	1	465	814
11	Стенка горизонтальная	2	818	468
12	Бок тумбы	1	700	416
13	Стенка горизонтальная тумбы	2	416	318
14	Лестница	2	1300	300
15	Щит жесткости	1	1316	250
20	Фасад ящика	2	328	222
16	Планка лестницы	2	348	100
17	Боковая стенка ящика	4	400	150
18	Передняя стенка ящика	2	260	150
19	Задняя стенка ящика	2	260	150
<b>ЛДСП 25 мм</b>				
26	Ступенька	5	348	100
<b>ДВП 4мм</b>				
23	Задняя стенка	1	1350	494
25	Дно ящика	2	398	292
<b>ЛДСП 16мм Фасад</b>				
21	Столешница	1	1316	630
22	Фасад	2	1316	246

## Комплектовочная ведомость фурнитуры

Евровинт 6,3x50 46 шт. 	Стяжка "Onefix" 74 шт. 	Саморез 3,5x13 32 шт. 
Ключ для евровинта 	Петля накладная 90 гр. 8 шт. 	Стяжка межсекционная M8x32 2 шт. 
Заглушка для евровинта 40 шт. 	Муфта M10 4 шт. 	Винт 6x25 4 шт. 
Подпятник 12 шт. 	Винт 6,3x13 (для петель) 16 шт. 	Гвоздь 1,2x20 90 шт. 
Штангодержатель 2 шт. 	Полкодержатель 4 шт. 	
Евровинт 6x10,5 (для роликовой направляющей) 8 шт. 	Роликовая направляющая 400 мм 2 шт. 	

Предприятие-изготовитель оставляет за собой право вносить конструктивные изменения без согласования с продавцом!

## Рекомендации по правилам эксплуатации и уходу за мебелью

1. Мебель рекомендуется эксплуатировать в проветриваемом помещении с температурой воздуха не ниже +10<sup>0</sup>С и относительной влажностью воздуха 50-80%.
2. Мебель не следует устанавливать на неровном полу, близко к сырým и холодным стенам или источникам тепла.
3. В мебели, имеющей крепление болтами, винтами, шурупами, при ослаблении соединений необходимо периодически подвëртывать гайки, винты, шурупы.
4. Для предотвращения покоробленности двери следует держать закрытыми.
5. Мебель, перевозимую в условиях минусовой температуры, при установке в помещении следует протереть сухой, мягкой тканью как снаружи, так и внутри, во избежание образования белых пятен на поверхности лаковой пленки в результате образования конденсата.
6. Мебель должна быть защищена от прямого попадания солнечных лучей во избежание ухудшения внешнего вида.
7. На поверхности мебели не следует ставить горячие предметы.
8. Удаление пятен с поверхности мебели следует производить тампоном из мягкой ткани, смоченной в специальных составах для чистки и освежения мебели в соответствии с рекомендациями по их использованию.

### Гарантии изготовителя

Предприятие – изготовитель гарантирует покупателю сохранность всех качественных показателей, обусловленных ГОСТом, при соблюдении правил сборки, установки и эксплуатации мебели.

За механические повреждения, возникшие во время транспортировки, сборке или хранении, предприятие – изготовитель ответственности не несет.

Претензии по качеству мебели должны направляться в магазин, где приобретена мебель, с приложением товарного чека. Претензии принимаются в течение гарантийного срока – 24 месяца со дня приобретения мебели.

Срок службы мебели – 10 лет.

По дефектам, возникшим из-за несоблюдения покупателем правил эксплуатации и ухода за мебелью, претензии не принимаются.

**Наш адрес: г. Кострома, ул. Деминская д.5  
ООО «ТД Мебель Кострома»  
т (4942)42-31-12**