



happy
home



NATURE

HappyKids K-6L



happyhome-mebel.ru



HappyKids K-6L



Правила сборки



1. Для сборки Вам потребуется инструмент: отвертки, молоток, угольник.



2. В сборке крупногабаритных изделий должны участвовать не менее двух человек.



3. Сборку рекомендуется производить в горизонтальном положении, на ровном полу.



4. Перед сборкой внимательно изучить инструкцию, определить положение деталей в соответствии со схемой сборки, комплектность деталей и наличие фурнитуры. При возникновении проблем со сборкой просим воспользоваться помощью высококвалифицированных сборщиков.

Комплектовочная ведомость фурнитуры

 <p>Стяжка "Onefix" Код 011 113 шт.</p>	 <p>Евровинт 6,3x50 Код 021 65 шт.</p>	 <p>Саморез 3,5x16 Код 041 80 шт.</p>	 <p>Стяжка межсекционная 8x32 Код 013 2 шт.</p>
 <p>Гвоздь Код 046 100 шт.</p>	 <p>Заглушка для евравинта Код 061 34 шт.</p>	 <p>Саморез 3,5x35 Код 043 27 шт.</p>	 <p>Евровинт 6x10,5 Код 023 8 шт.</p>
 <p>Подпятник Код 091 15 шт.</p>	 <p>Ключ шестигранный Код 024 1 шт.</p>	 <p>Колесная опора 70 мм Код 053 12 шт.</p>	 <p>Петля вкладная Код 102 4 шт.</p>
 <p>Ролик Код 054 12 шт.</p>	 <p>Полкодержатель Код 081 8 шт.</p>		



HappyKids K-6L

Сборка нижнего кроватиного основания

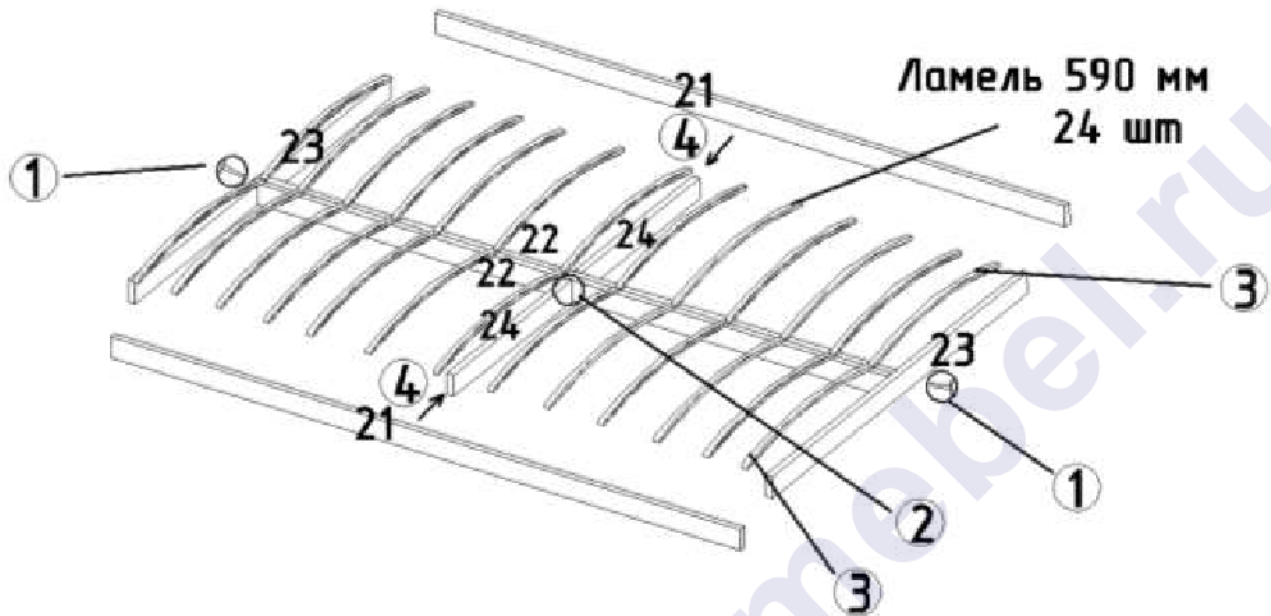

Евровинт 6,3x50 Код 021

1. Соединить бруски 23 с брусками 22.
2. К брускам 22 присоединить бруски 24.
3. Завести ламели в ламеледержатели центральных брусков 22.
4. Установить бруски 21, одновременно заведя ламели в ламеледержатели.

Сборка корпуса

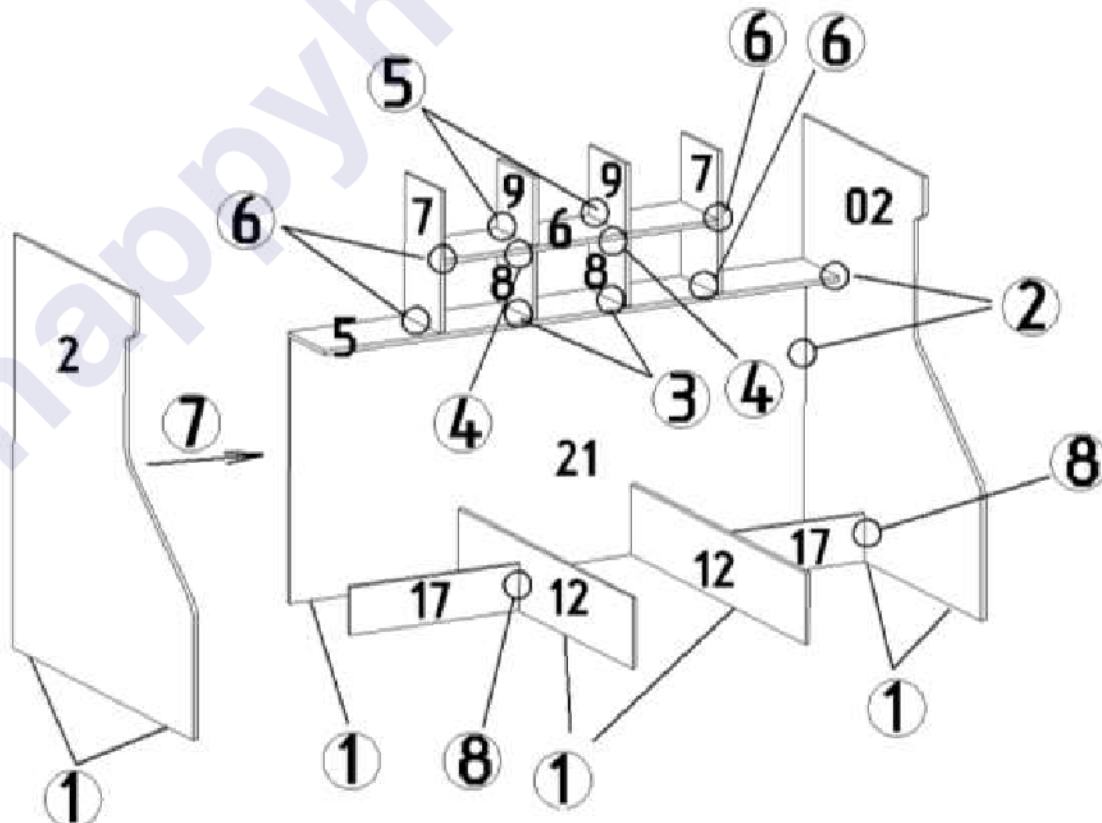

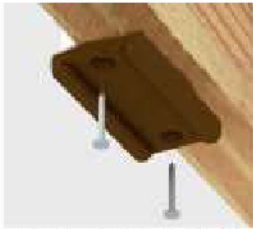

Подпятник Код 091
Гвоздь Код 046

1. К бокам 2, 02, щиту 21 и перегородкам 12 гвоздями прикрепить подпятники.

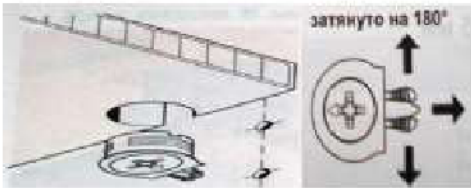

Стяжка "Onefix" Код 011

2. К боку 2 присоединить стенку горизонтальную 5 и щит 21.
3. К полке нижней 5 присоединить перегородки 8.
4. Установить полку верхнюю 6.
5. Установить перегородки 9.
6. Установить перегородки 7.
7. Присоединить бок 2.



Евровинт 6,3x50 Код 021

8. Установить планки 17.

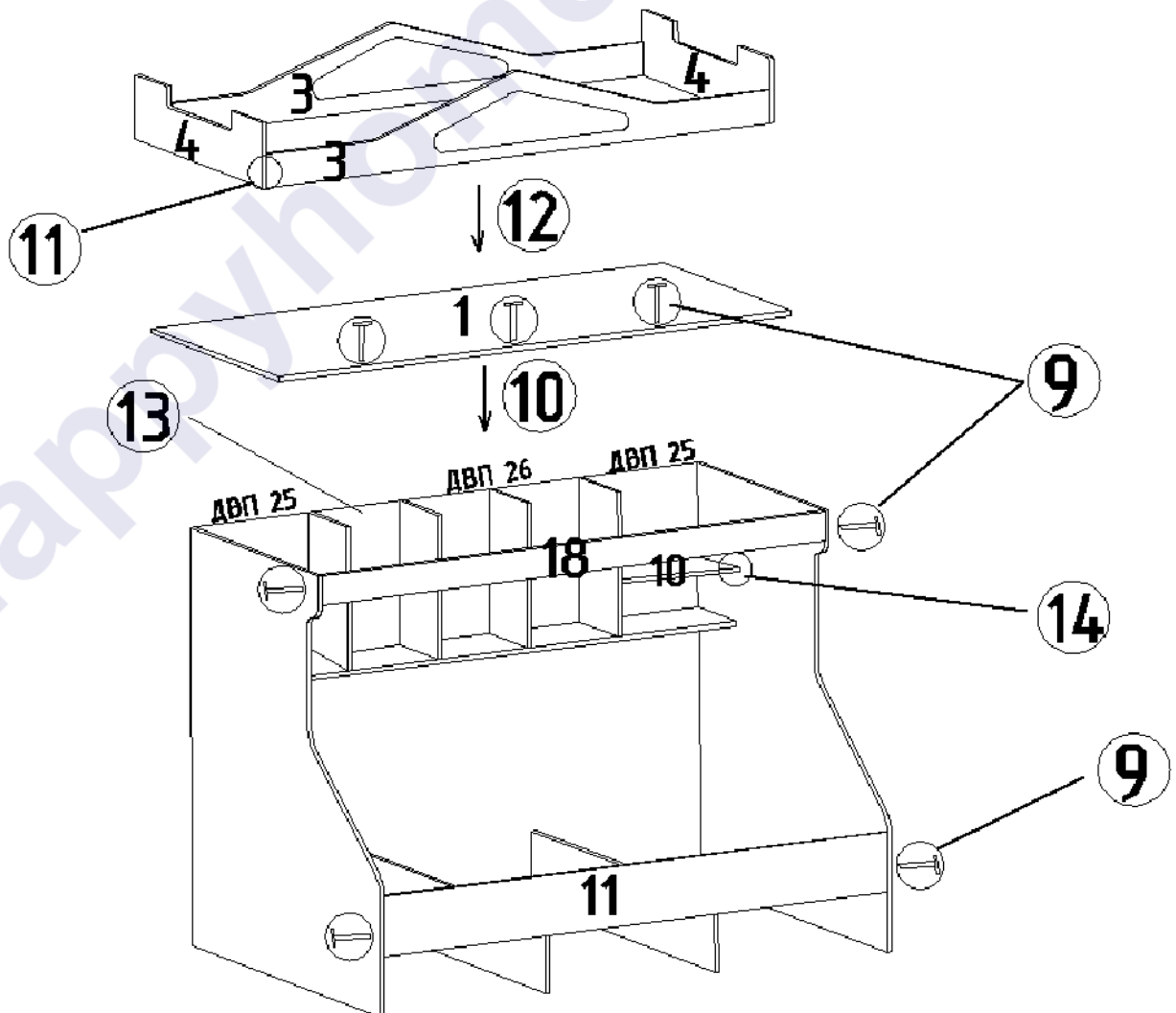



HappyKids K-6L



Еврошпигт 6,3x50 Код 021

9. Установить планку 18 и царгу 11.

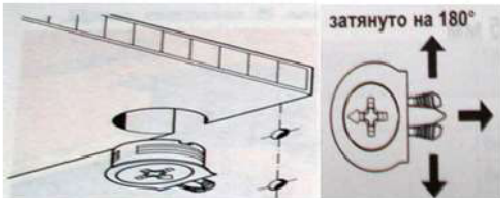

Стяжка "Onefix" Код 011

10. Установить дно кровати 1.

11. Соединить царги 3 и спинки 4.

12. Присоединить царги и спинки к дну кровати.



Гвоздь Код 046

13. Гвоздями прикрепить задние стенки ДВП 25 и 26.



Полкодержатель
Код 081

14. На полкодержатели установить полки 10.

Левый

Средний

Правый

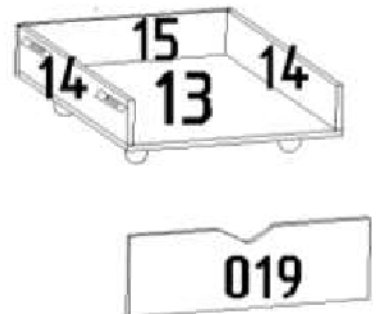
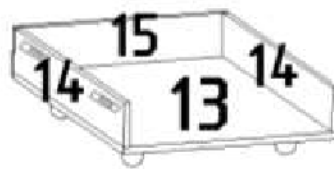
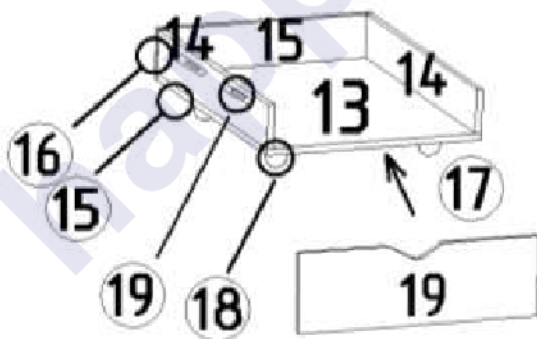

15. К дну ящиков 13 присоединить бока 14.

16. Установить задние стенки 15.

17. Установить фасады 19, 019 и 20.

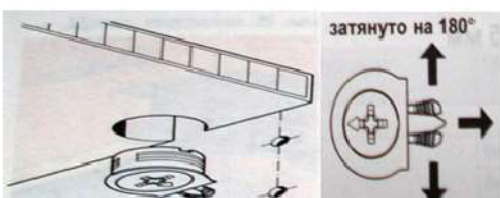

Стяжка "Onefix" Код 011

HappyKids K-6L



Колесная опора
70 мм Код 053



Саморез 3,5x16
Код 041

18. Кдну ящиков 13 саморезами 3,5x16 прикрутить колесные опоры.



Ролик Код 054



Саморез 3,5x16
Код 041

19. К бокам ящиков прикрутить ролики.

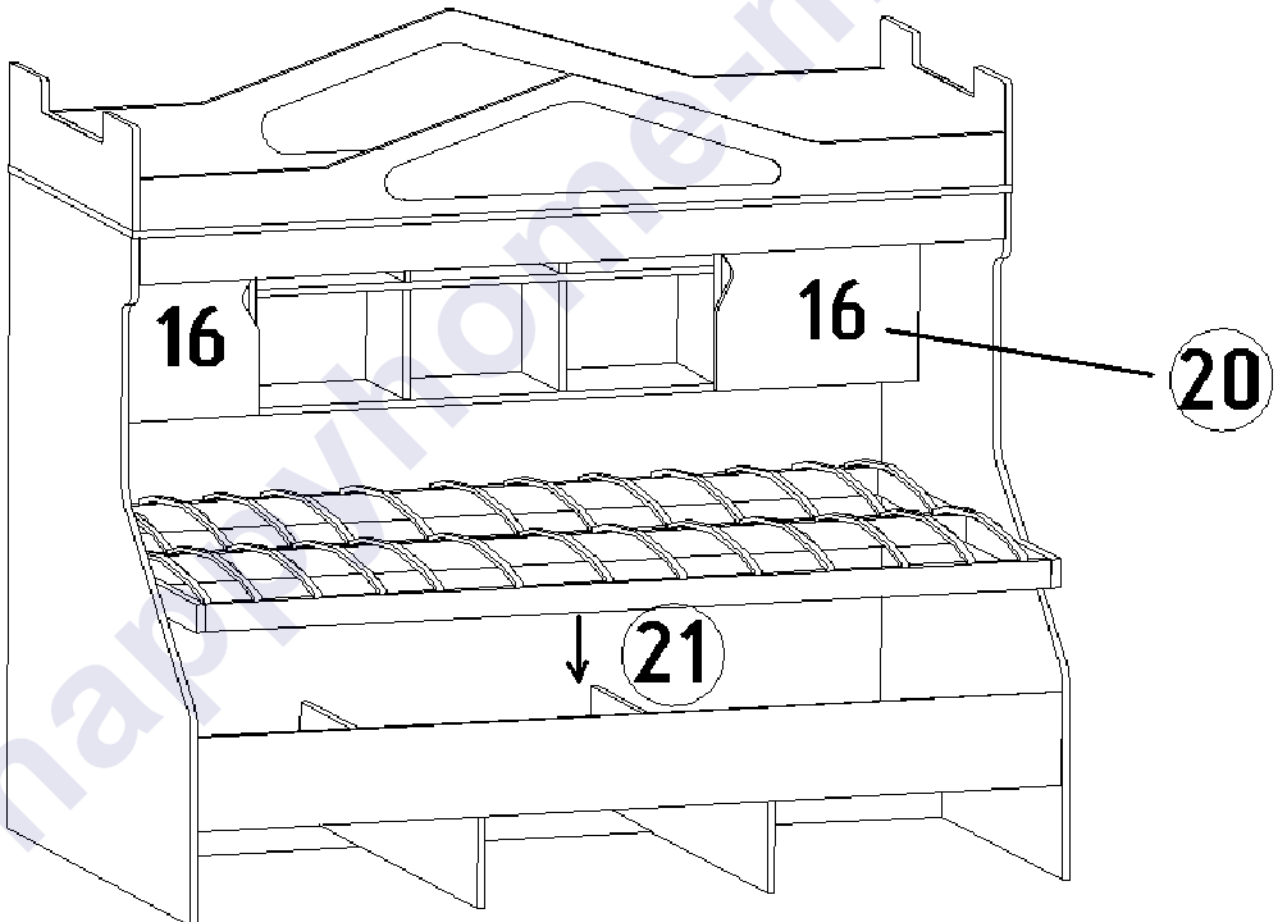

Петля вкладная
Код 102



Саморез 3,5x16 Код 041



Евровинт 6x10,5
Код 023

20. К фасадам 16 саморезами 3,5x16 прикрутить петли, с помощью евровинтов 6x10,5 навесить фасады на шкаф и произвести их регулировку.



HappyKids K-6L

Правила по регулировке четырехшарнирных петель

Конструкция петли позволяет регулировать установку двери в вертикальном и горизонтальном направлении.

Высота установки двери регулируется планкой петли:

- Отвернуть шурупы на планке петли на 1-2 оборота;
- Переместить планку вверх или вниз на требуемую высоту;
- Прочно завернуть шурупы.

Плотность прилегания дверей к боку регулируется установочным винтом:

- Отвернуть на 1-2 оборота установочный винт;
- Переместить корпус петли на ответной планке вперед или назад;
- Прочно завернуть установочный винт.

Зазор между дверями регулируется установочным и регулировочным винтами:

- Отвернуть на 1-2 оборота установочный винт;
- Отвинчивая или завинчивая регулировочный винт, установить зазор;
- Прочно завернуть установочный винт.

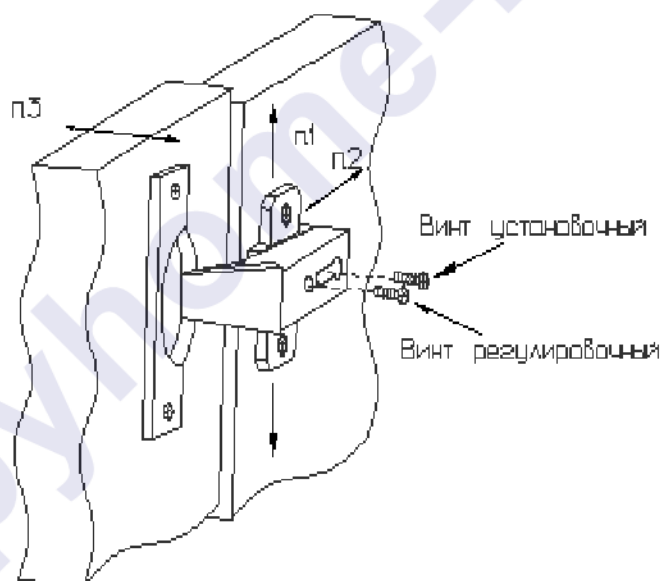

Установка фасадов.



Саморез 3,5x35 Код 043

21. Установить кроватное основание, прикрутив его саморезами 3,5x16 к корпусу детской.

HappyKids K-6L

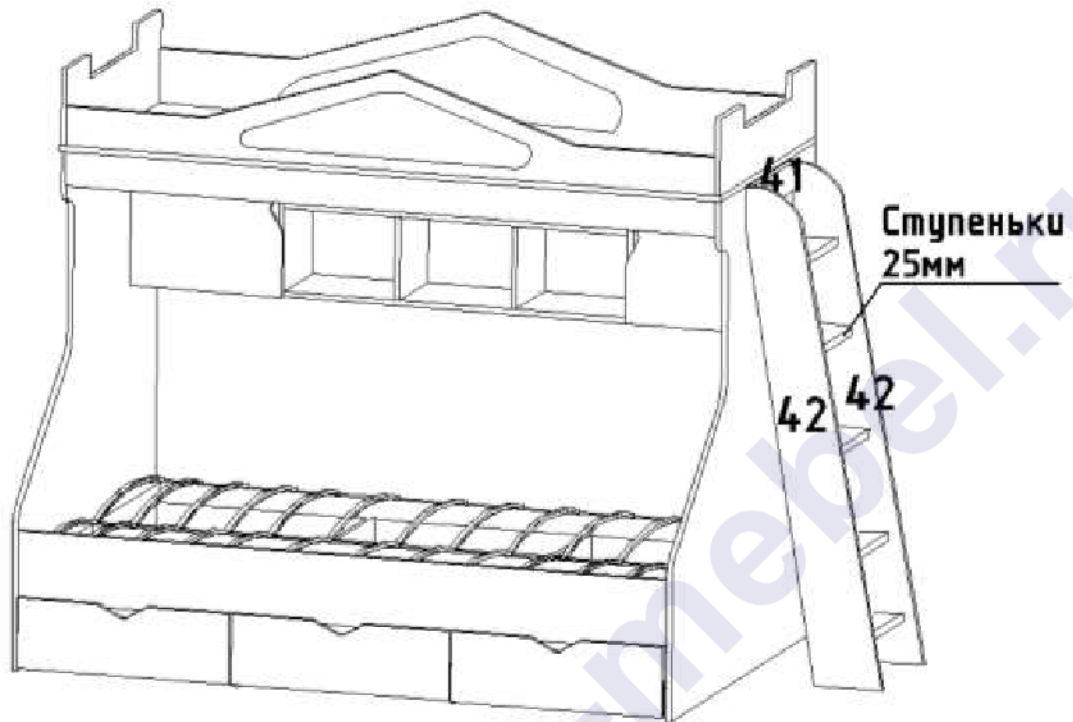

К бокам лестницы 42 прикрутить планку 41 и ступеньки 25 мм.

Евровинт 6,3x50 Код 021



Соединить лестницу с корпусом детской через планку 41, просверлив в боку отверстия диаметром 8 мм.

**Стяжка межсекционная
8x32 Код 013**



Видимые евровинты закрыть заглушками.

Заглушка для евровинта Код 061



HappyKids K-6L

Комплектовочная ведомость деталей

Код	Наименование	Кол-во на 1ед	Размер		Номер пакета
			А мм.	В мм.	
ЛДСП т=16 мм					
1	Дно кровати	1	1936	840	Корпус №1
2	Бок левый	1	1400	1248	Корпус №2
02	Бок правый	1	1400	1248	Корпус №2
3	Царга	1	1900	280	Корпус №1
4	Спинка	2	836	250	Корпус №3
5	Полка нижняя	1	1900	250	Корпус №1
6	Полка верхняя	1	1008	250	Корпус №3
7	Перегородка	2	484	250	Корпус №3
8	Перегородка нижняя	2	250	234	Корпус №4
9	Перегородка верхняя	2	250	234	Корпус №4
10	Полка	2	427	246	Корпус №3
11	Царга нижняя	1	1900	200	Корпус №1
12	Перегородка	2	1200	800	Корпус №5
13	Дно ящика	3	784	564	Корпус №4
14	Бок ящика	6	784	110	Корпус №5
15	Задняя стенка ящика	3	564	126	Корпус №5
16	Фасад	2	492	434	Корпус №4
17	Планка поперечная	2	623	160	Корпус №5
41	Планка лестницы	1	348	130	Корпус №5
3	Царга	1	1900	280	Фасад
18	Планка верхняя	1	1900	100	Фасад
19	Фасад ящика левый	1	616	200	Фасад
019	Фасад ящика правый	1	616	200	Фасад
20	Фасад ящика средний	1	634	200	Фасад
21	Щит	1	1900	900	Фасад
42	Лестница	2	1400	410	Фасад
ДВП Белое					
25	Задняя стенка	2	508	450	Корпус №1
26	Задняя стенка	1	1024	508	Корпус №1
Фанера 21 мм					
21	Брусok продольный	2	1855	64	Корпус №6
22	Брусok продольный центральный	2	1855	64	Корпус №6
23	Брусok поперечный	2	1198	64	Корпус №6
24	Брусok поперечный центральный	2	555	64	Корпус №6

Предприятие-изготовитель оставляет за собой право вносить конструктивные изменения без согласования с продавцом!



Рекомендации по правилам эксплуатации и уходу за мебелью



1. Мебель рекомендуется эксплуатировать в проветриваемом помещении с температурой воздуха не ниже $+10^{\circ}\text{C}$ и относительной влажностью воздуха 50-80%.
2. Мебель не следует устанавливать на неровном полу, близко к сырым и холодным стенам или источникам тепла.



3. В мебели, имеющей крепление болтами, винтами, шурупами, при ослаблении соединений необходимо периодически подвёртывать гайки, винты, шурупы.

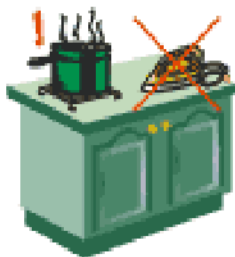

4. На поверхности мебели не следует ставить горячие предметы.

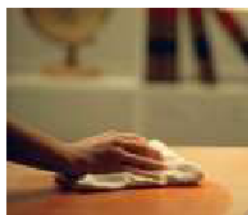

5. Удаление пятен с поверхности мебели следует производить мягкой тканью, смоченной в специальных составах для чистки и освежения мебели в соответствии с рекомендациями по их использованию.

Гарантии изготовителя

Предприятие – изготовитель гарантирует покупателю сохранность всех качественных показателей, обусловленных ГОСТом, при соблюдении правил сборки, установки и эксплуатации мебели.

За механические повреждения, возникшие во время транспортировки, сборки или хранения, предприятие – изготовитель ответственности не несет.

Претензии по качеству мебели должны направляться в магазин, где приобретена мебель, с приложением товарного чека. Претензии принимаются в течение гарантийного срока – 24 месяца со дня приобретения мебели.

Срок службы мебели – 10 лет.

По дефектам, возникшим из-за несоблюдения покупателем правил эксплуатации и ухода за мебелью, претензии не принимаются.

