

ВВ

Инструкция

по сборке и эксплуатации

Вамбini Micro 2.3. Комод

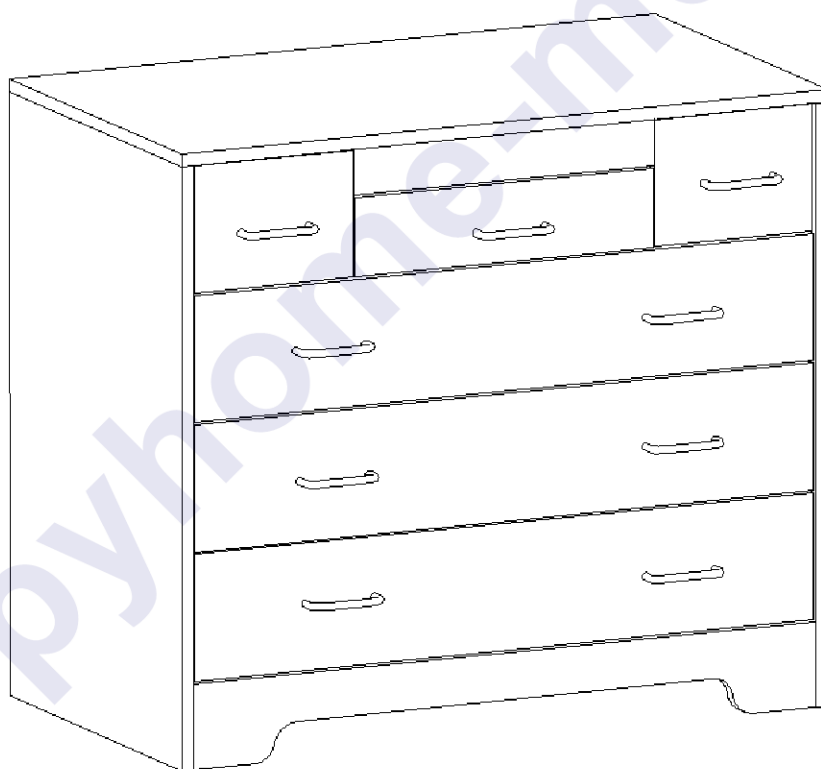

Габаритные размеры:

Длина: 902 мм

Высота: 800 мм

Глубина: 500 мм

К сведению покупателя

Для удобства транспортировки и предохранения от повреждений мебель поставляется в разобранном виде. На каждом пакете имеется маркировка с указанием названия изделия, перечень входящих в данный пакет деталей, их размеры и количество, а также номера этих деталей, которые соответствуют номерам в комплектовочной ведомости и на схемах сборки. Для крепления фурнитуры на деталях имеются отверстия и накладки.

Правила сборки

Сборку следует производить на ровном полу, покрытом тканью или бумагой во избежание повреждения кромок и загрязнения мебели. Сборку корпуса рекомендуется производить в горизонтальном положении, устанавливая детали лицевыми кромками вниз. Необходимо соблюдать осторожность, чтобы не повредить лакированные поверхности. В сборке крупногабаритных изделий должны участвовать не менее двух человек. Детали при сборке необходимо закреплять прочно, не допуская их качания. Для сборки потребуется прямоугольный треугольник или шнур длиной 2-3 метра, молоток и отвертка.

Подготовка к сборке

Проверить комплектность каждого пакета по имеющейся на них маркировке.

ВНИМАНИЕ! Не рекомендуется одновременно вынимать детали из всех пакетов во избежание их смешивания. Проверить наличие фурнитуры и метизов.

ВНИМАНИЕ! Перед началом сборки необходимо внимательно изучить инструкцию и определить расположение деталей в изделии в соответствии со схемой сборки.

Сборку производить последовательно согласно инструкции!!!

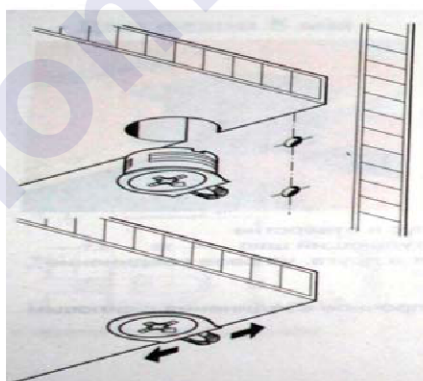

При вращении натяжного элемента в корпусе болт распирает отверстие и, тем самым, обеспечивает плотное соединение полки и боковой стенки с силовым замыканием.

Возможно легкое вдавливание корпуса от руки. Благодаря углу затягивания 15 градусов отвертка может свободно вращаться в месте монтажа.



Рис. 1. Стяжка «Onefix».



Рис. 2. Сборка при помощи евровинтов 6,3x50.

Рис.3. Установка подпятников.

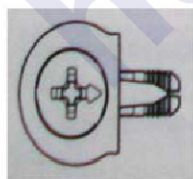
Перед установкой направляющие нужно разъединить. Для этого стопор правой направляющей следует поднять вверх, левой - опустить вниз. Затем соединить их, вставив друг в друга, произойдет щелчок.

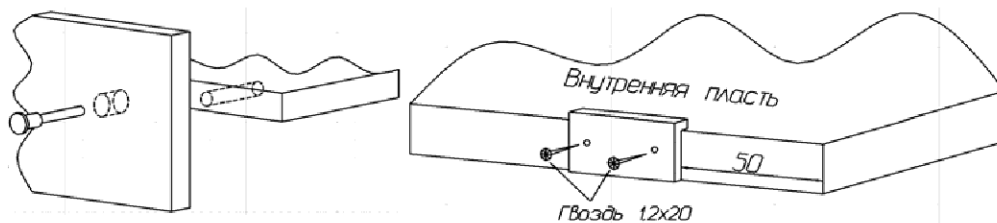

Рис. 4. Шариковая направляющая.

К бокам 1 и 01 и цоколю 6 гвоздями прикрепить подпятники, саморезами 3x13 к бокам 1, 01, перегородкам 5 и 05 прикрутить шариковые направляющие.

С помощью стяжек «Onefix» к стенке горизонтальной 4 присоединить перегородки 5 и 05, к перегородкам присоединить планку 22. Соединить основание 3 и цоколь 6. Присоединить стенку горизонтальную 4, основание 3 и цоколь 6 к бокам 1, 01, установить крышку 2. Гвоздями прикрепить задние стенки ДВП 23 и 24.

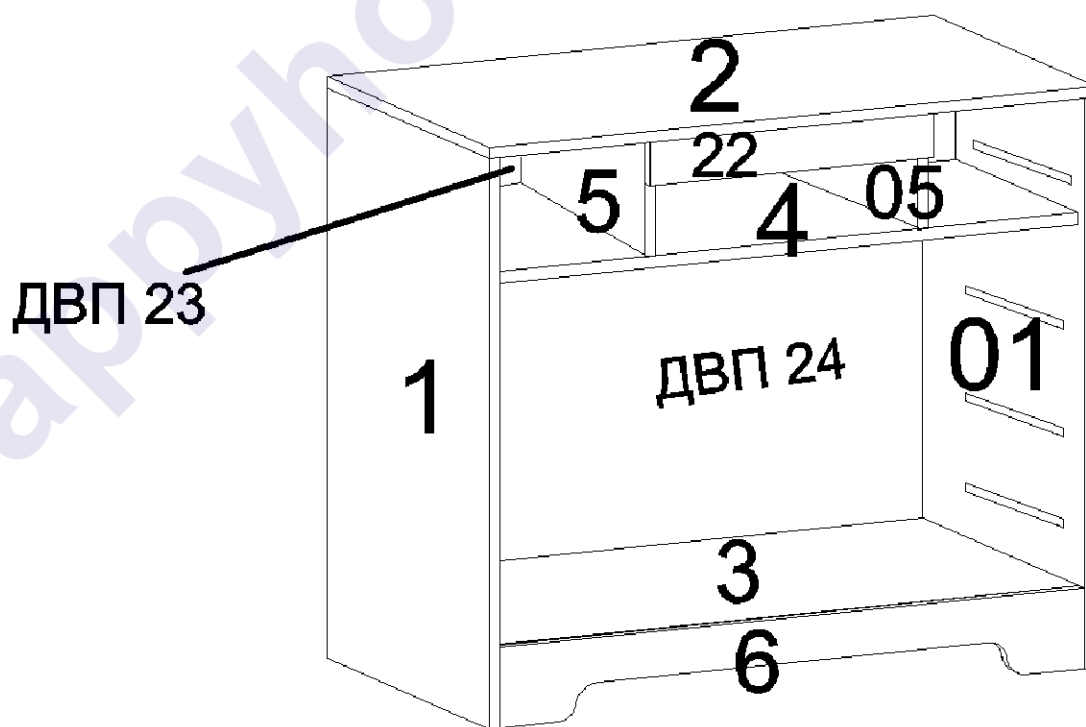

С помощью стяжек «Onefix» собрать большие нижние ящики, с помощью евровинтов собрать верхние. Гвоздями приколотить дно ДВП. К боковым стенкам ящиков саморезами 3x13 прикрутить шариковые направляющие. В фасады 7, 8, 9 вставить муфты, винтами прикрутить ручки, затем с помощью винтов 6x25 соединить фасады с передними стенками ящиков. Вставить ящики в корпус комода, при необходимости отрегулировать положение фасадов винтами 6x25.

Верхние боковые ящики

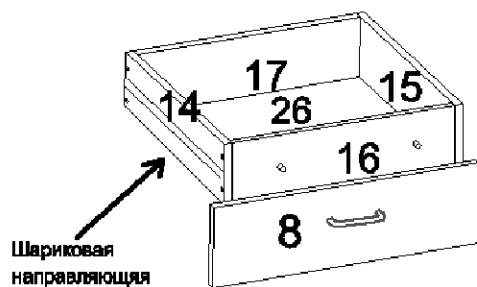

Средний ящик

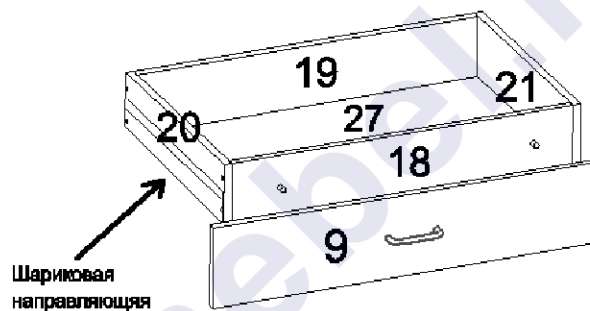

Нижние большие ящики

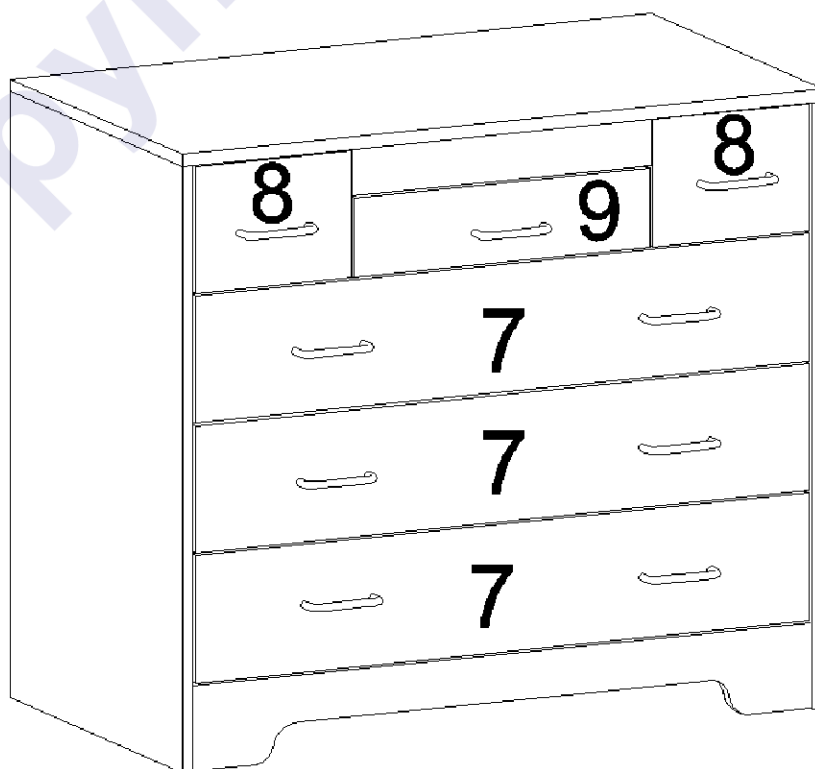
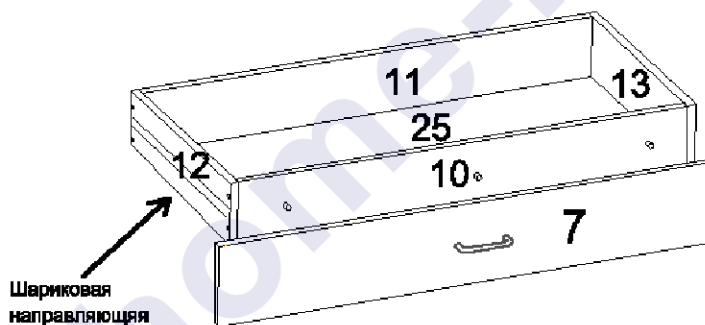

Комплектовочная ведомость фурнитуры

<p>Подпятник 6 шт.</p> 	<p>Стяжка "Onefix" 39 шт.</p> 	<p>Ручка с винтами 9 шт.</p> 
<p>Евровинт 6,3x50 24 шт.</p> 	<p>Ключ для евровинтов</p> 	<p>Заглушка для евровинтов</p> 
<p>Винт 6x25 15 шт.</p> 	<p>Муфта №10 15 шт.</p> 	<p>Саморез 3x13 (для шариковой направляющей) 72 шт.</p> 
<p>Гвоздь 1,2x20 150 шт.</p> 	<p>Шариковая направляющая 400 мм 6 шт.</p> 	

Комплектовочная ведомость деталей

№	Наименование деталей	Кол-во	Размер	
			А, мм	В, мм
ЛДСтП т=16мм				
1	Бок левый	1	780	500
01	Бок правый	1	780	500
2	Крышка	1	902	502
3	Основание	1	868	480
4	Стенка горизонтальная	1	868	480
5	Перегородка левая	1	480	160
05	Перегородка правая	1	480	160
6	Цоколь	1	868	110
10	Передняя стенка ящика	3	812	130
11	Задняя стенка ящика	3	812	130
12	Боковая стенка ящика левая	3	400	130
13	Боковая стенка ящика правая	3	400	130
14	Боковая стенка ящика левая	2	400	130
15	Боковая стенка ящика правая	2	400	130
16	Передняя стенка ящика	2	188	130
17	Задняя стенка ящика	2	188	130
18	Передняя стенка ящика	1	286	80
19	Задняя стенка ящика	1	286	80
20	Боковая стенка ящика левая	1	400	80
21	Боковая стенка ящика правая	1	400	80
ДВПо т=4мм				
23	Задняя стенка	1	894	181
24	Задняя стенка	1	894	515
25	Дно ящика	3	842	398
26	Дно ящика	2	398	218
27	Дно ящика	1	398	316
ЛДСтП т=16мм Фасад				
7	Фасад ящика	3	858	160
8	Фасад ящика	2	236	160
9	Фасад ящика	1	372	100
22	Фасадная планка	1	376	60

Предприятие-изготовитель оставляет за собой право вносить конструктивные изменения без согласования с продавцом!

1. Мебель рекомендуется эксплуатировать в проветриваемом помещении с температурой воздуха не ниже $+10^{\circ}\text{C}$ и относительной влажностью воздуха 50-80%.
2. Мебель не следует устанавливать на неровном полу, близко к сырým и холодным стенам или источникам тепла.
3. В мебели, имеющей крепление болтами, винтами, шурупами, при ослаблении соединений необходимо периодически подвëрживать гайки, винты, шурупы.
4. Мебель, перевозимую в условиях минусовой температуры, при установке в помещении следует протереть сухой, мягкой тканью как снаружи, так и внутри, во избежание образования белых пятен на поверхности лаковой пленки в результате образования конденсата.
5. Мебель должна быть защищена от прямого попадания солнечных лучей во избежание ухудшения внешнего вида.
6. На поверхности мебели не следует ставить горячие предметы.
7. Удаление пятен с поверхности мебели следует производить тампоном из мягкой ткани, смоченной в специальных составах для чистки и освежения мебели в соответствии с рекомендациями по их использованию.

Гарантии изготовителя

Предприятие – изготовитель гарантирует покупателю сохранность всех качественных показателей, обусловленных ГОСТом, при соблюдении правил сборки, установки и эксплуатации мебели.

За механические повреждения, возникшие во время транспортировки, сборки или хранения, предприятие – изготовитель ответственности не несет.

Претензии по качеству мебели должны направляться в магазин, где приобретена мебель, с приложением товарного чека. Претензии принимаются в течение гарантийного срока – 24 месяца со дня приобретения мебели.

Срок службы мебели – 10 лет.

По дефектам, возникшим из-за несоблюдения покупателем правил эксплуатации и ухода за мебелью, претензии не принимаются.

happyhome-mebel.ru