



happy
home



NATURE

Happykids Полка-4



happyhome-mebel.ru



Полка-4



Правила сборки



1. Для сборки Вам потребуется инструмент: отвертки, молоток, угольник.



2. В сборке крупногабаритных изделий должны участвовать не менее двух человек.



3. Сборку рекомендуется производить в горизонтальном положении, на ровном полу.



4. Перед сборкой внимательно изучить инструкцию, определить положение деталей в соответствии со схемой сборки, комплектность деталей и наличие фурнитуры. При возникновении проблем со сборкой просим воспользоваться помощью высококвалифицированных сборщиков.

Комплектовочная ведомость фурнитуры

 Саморез 3,5x16 Код 041 6 шт.	 Стяжка межсекционная 5x16 Код 016 3 шт.	 Саморез 3,5x35 Код 043 3 шт.
 Навеска Нерегулируемая Код 132 3 шт.		 Полкодержатель Пеликан Код 084 3 шт.

Комплектовочная ведомость деталей

Код	Наименование	Кол-во на 1ед	Размер		Номер пакета
			А мм.	В мм.	
ЛДСтП t=16 мм					
1	Полка	1	860	270	Корпус
2	Задний щит	1	860	330	Фасад

Полка-4

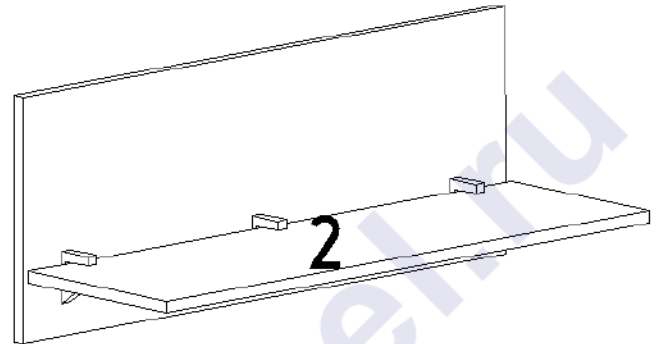
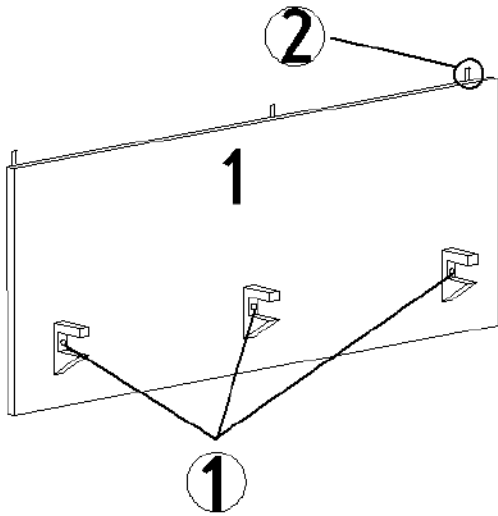

**Полкодержатель
Пеликан Код 084**



**Стяжка межсекционная
5x16 Код 016**

1. Прикрепить полкодержатели Пеликаны к щиту 1.



**Навеска
Нерегулируемая Код 132**



**Саморез 3,5x16
Код 041**

2. К щиту 1 саморезами 3,5x16 прикрутить навески.



**Саморез 3,5x35
Код 043**

Прикрепить полку к стене саморезами 3,5x35 или, в зависимости от характера стены, использовать самостоятельно иное крепление.



Рекомендации по правилам эксплуатации и уходу за мебелью



1. Мебель рекомендуется эксплуатировать в проветриваемом помещении с температурой воздуха не ниже +10⁰C и относительной влажностью воздуха 50-80%.

2. Мебель не следует устанавливать на неровном полу, близко к сырым и холодным стенам или источникам тепла.



3. В мебели, имеющей крепление болтами, винтами, шурупами, при ослаблении соединений необходимо периодически подвёртывать гайки, винты, шурупы.

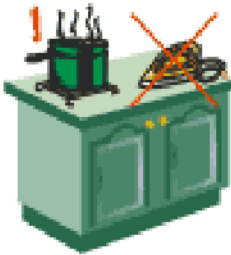

4. На поверхности мебели не следует ставить горячие предметы.



5. Удаление пятен с поверхности мебели следует производить мягкой тканью, смоченной в специальных составах для чистки и освежения мебели в соответствии с рекомендациями по их использованию.

Гарантии изготовителя

Предприятие – изготовитель гарантирует покупателю сохранность всех качественных показателей, обусловленных ГОСТом, при соблюдении правил сборки, установки и эксплуатации мебели.

За механические повреждения, возникшие во время транспортировки, сборке или хранении, предприятие – изготовитель ответственности не несет.

Претензии по качеству мебели должны направляться в магазин, где приобретена мебель, с приложением товарного чека. Претензии принимаются в течение гарантийного срока – 24 месяца со дня приобретения мебели.

Срок службы мебели – 10 лет.

По дефектам, возникшим из-за несоблюдения покупателем правил эксплуатации и ухода за мебелью, претензии не принимаются.