

ООО «ТД Мебель Кострома»

Инструкция по сборке и эксплуатации
изделия мебели

Серия детской мебели «Орбита»

«Орбита-25»

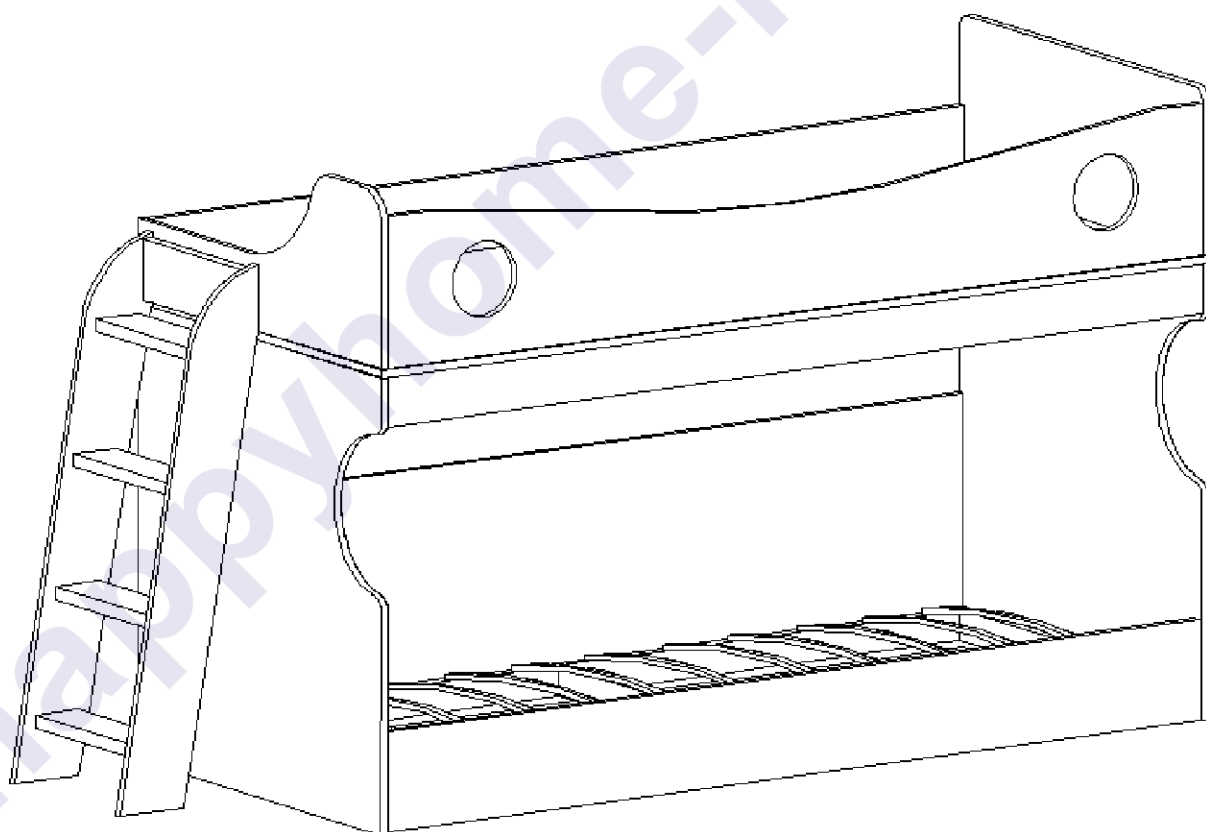

Длина: 2250 мм

Габаритные размеры:

Высота: 1270 мм

Глубина: 842 мм

К сведению покупателя

Для удобства транспортировки и предохранения от повреждений мебель поставляется в разобранном виде. На каждом пакете имеется маркировка с указанием названия изделия, перечень входящих в данный пакет деталей, их размеры и количество, а также номера этих деталей, которые соответствуют номерам в комплектовочной ведомости и на схемах сборки. Для крепления фурнитуры на деталях имеются отверстия и наконечники.

Правила сборки

Сборку следует производить на ровном полу, покрытом тканью или бумагой во избежание повреждения кромок и загрязнения мебели. Сборку корпуса рекомендуется производить в горизонтальном положении, устанавливая детали лицевыми кромками вниз. Необходимо соблюдать осторожность, чтобы не повредить лакированные поверхности. В сборке крупногабаритных изделий должны участвовать не менее двух человек. Детали при сборке необходимо закреплять прочно, не допуская их качания. Для сборки потребуется прямоугольный треугольник или шнур длиной 2-3 метра, молоток и отвертки.

Подготовка к сборке

Проверить комплектность каждого пакета по имеющейся на них маркировке.

ВНИМАНИЕ! Не рекомендуется одновременно вынимать детали из всех пакетов во избежание их смешивания. Проверить наличие фурнитуры и метизов.

ВНИМАНИЕ! Перед началом сборки необходимо внимательно изучить инструкцию и определить расположение деталей в изделии в соответствии со схемой сборки.

Сборку производить последовательно согласно инструкции!!!

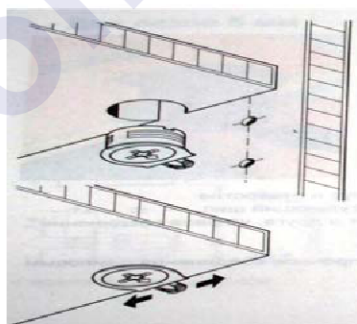

При вращении натяжного элемента в корпусе болт распирает отверстие и, тем самым, обеспечивает плотное соединение полки и боковой стенки с силовым замыканием.

Возможно легкое вдавливание корпуса от руки. Благодаря углу затягивания 15 градусов отвертка может свободно вращаться в месте монтажа.



Рис. 1. Стяжка «Onefix».



Рис. 2. Сборка при помощи евровинтов 6,3x50.

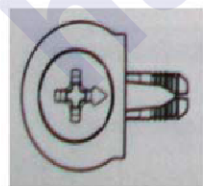

Рис.3. Установка подпятников.

С помощью евровинтов 6,3x50 к брусу продольному 14 присоединить поперечные бруски 15 и 16, завести ламели в ламеледержатели первого продольного бруска, затем второго продольного бруска.

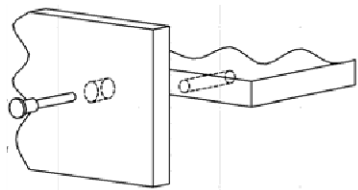

К бокам 2, 02, заднему щиту 9 и царге 6 гвоздями прикрепить подпятники.
С помощью стяжек "Onefix" к бокам 2 и 02 присоединить задний щит 9, с помощью евровинтов 6,3x50 установить царги 6, 10, планку продольную 7 и щит 12.

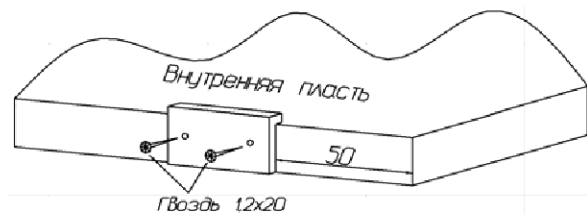
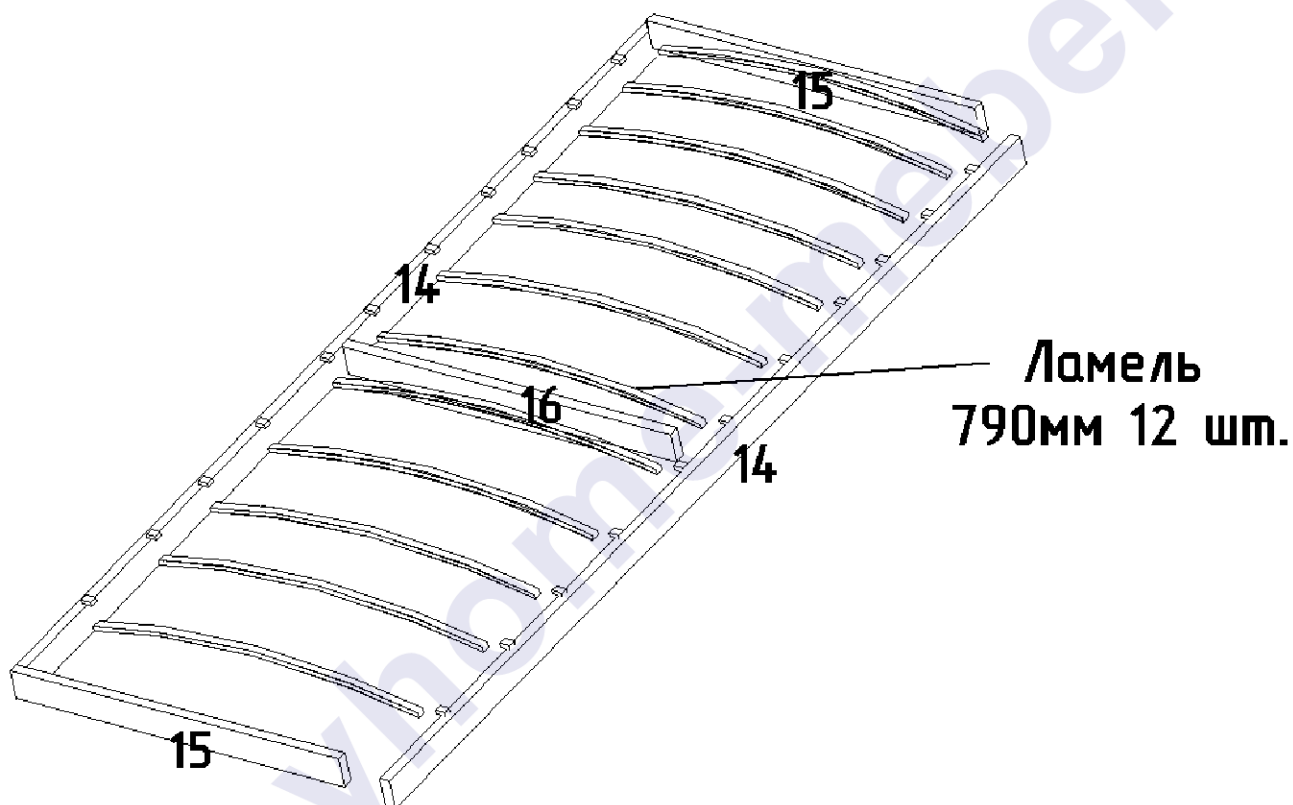
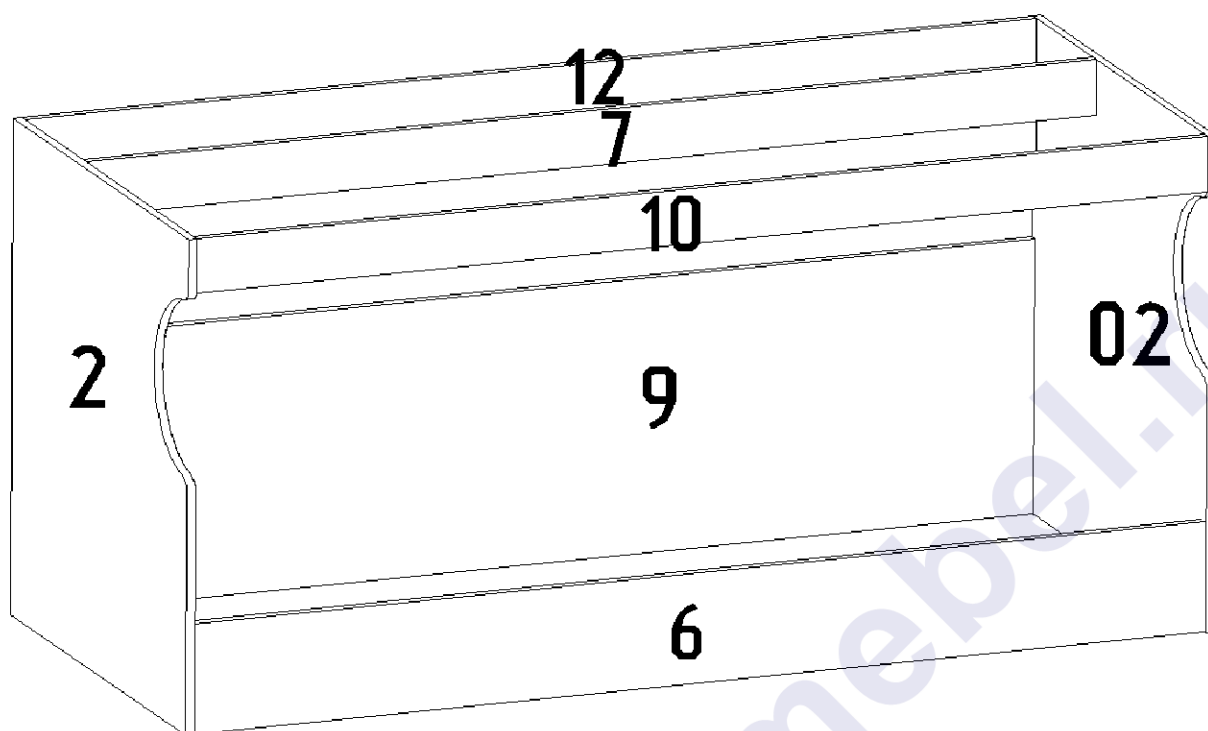

Установить дно кровати 1. С помощью стяжек “Onefix” собрать верхнее кроватное основание, состоящее из царг 3, 10 и спинок 4, 5, затем присоединить к дну кровати. С помощью евровинтов 6,3x50 собрать лестницу, затем присоединить её с помощью межсекционных стяжек 8x32 к спинке 4. Для установки лестницы справа к детской необходимо спинки 4 и 5 поменять местами.

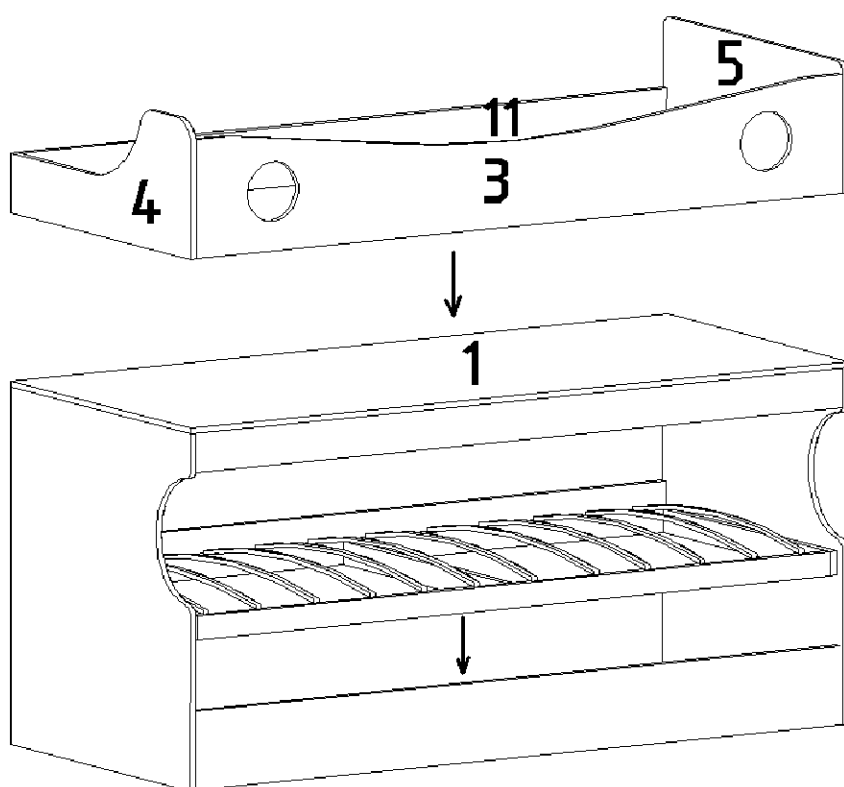

Ступенька 25мм 4шт

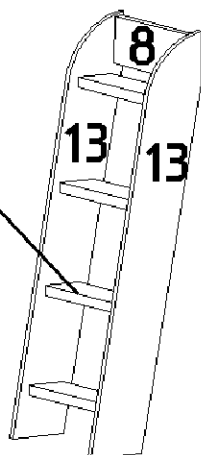

Евровинты закрыть пластмассовыми заглушками, неиспользуемые отверстия закрыть заглушками-самоклейками.

Комплектовочная ведомость фурнитуры

<p>Евровинт 6,3х50 44 шт.</p> 	<p>Стяжка "Onefix" 40 шт</p> 	<p>Саморез 3,5х35 25 шт.</p> 
<p>Заглушка-самоклейка 6 шт</p> 	<p>Ключ для евроинтов</p> 	<p>Подпятник 12 шт.</p> 
<p>Заглушка для евроинтов 32 шт.</p> 	<p>Стяжка межсекционная 8х32 2 шт</p> 	<p>Гвоздь 1,2х20 24 шт.</p> 

Комплектовочная ведомость деталей

Код	Наименование	Кол-во на 1ед	Размер	
			А мм.	В мм.
ЛДСТП т=16мм				
1	Дно кровати	1	1934	842
2	Бок левый	1	902	840
02	Бок правый	1	902	840
3	Царга	1	1900	300
4	Спинка ножная	1	840	350
5	Спинка головная	1	840	350
6	Царга нижняя	1	1900	200
7	Планка продольная	1	1900	100
8	Планка лестницы	1	348	130
Фанера 21 мм				
14	Брусok продольный	2	1898	64
15	Брусok поперечный	2	755	64
16	Брусok поперечный центральный	1	755	64
	Ламель	12	790 мм	
ЛДСТП т=16мм Фасад				
9	Задний щит	1	1900	500
10	Царга передняя	1	1900	100
11	Царга задняя	1	1900	150
12	Щит верхний	1	1900	250
13	Лестница	2	1068	320

Предприятие-изготовитель оставляет за собой право вносить конструктивные изменения без согласования с продавцом!

Рекомендации по правилам эксплуатации и уходу за мебелью

1. Мебель рекомендуется эксплуатировать в проветриваемом помещении с температурой воздуха не ниже +10⁰С и относительной влажностью воздуха 50-80%.
2. Мебель не следует устанавливать на неровном полу, близко к сырým и холодным стенам или источникам тепла.
3. В мебели, имеющей крепление болтами, винтами, шурупами, при ослаблении соединений необходимо периодически подвëртывать гайки, винты, шурупы.
4. Для предотвращения покоробленности двери следует держать закрытыми.
5. Мебель, перевозимую в условиях минусовой температуры, при установке в помещении следует протереть сухой, мягкой тканью как снаружи, так и внутри, во избежание образования белых пятен на поверхности лаковой пленки в результате образования конденсата.
6. Мебель должна быть защищена от прямого попадания солнечных лучей во избежание ухудшения внешнего вида.
7. На поверхности мебели не следует ставить горячие предметы.
8. Удаление пятен с поверхности мебели следует производить тампоном из мягкой ткани, смоченной в специальных составах для чистки и освежения мебели в соответствии с рекомендациями по их использованию.

Гарантии изготовителя

Предприятие – изготовитель гарантирует покупателю сохранность всех качественных показателей, обусловленных ГОСТом, при соблюдении правил сборки, установки и эксплуатации мебели.

За механические повреждения, возникшие во время транспортировки, сборке или хранении, предприятие – изготовитель ответственности не несет.

Претензии по качеству мебели должны направляться в магазин, где приобретена мебель, с приложением товарного чека. Претензии принимаются в течение гарантийного срока – 24 месяца со дня приобретения мебели.

Срок службы мебели – 10 лет.

По дефектам, возникшим из-за несоблюдения покупателем правил эксплуатации и ухода за мебелью, претензии не принимаются.

Наш адрес: г. Кострома, ул. Деминская д.5
ООО «ТД Мебель Кострома»
т (4942)42-31-12

happyhome-mebel.ru