



happy
home



NATURE

Happy Kids Bed-2



happyhome-mebel.ru



Bed-2



Правила сборки



1. Для сборки Вам потребуется инструмент: отвертки, молоток, угольник.



2. В сборке крупногабаритных изделий должны участвовать не менее двух человек.



3. Сборку рекомендуется производить в горизонтальном положении, на ровном полу.



4. Перед сборкой внимательно изучить инструкцию, определить положение деталей в соответствии со схемой сборки, комплектность деталей и наличие фурнитуры. При возникновении проблем со сборкой просим воспользоваться помощью высококвалифицированных сборщиков.

Комплектовочная ведомость фурнитуры

 Стяжка "Onefix" Код 011 69 шт.	 Евровинт 6,3x50 Код 021 8 шт.	 Саморез 3,5x16 Код 041 8 шт.	 Гвоздь Код 046 70 шт.
 Муфта №10 Код 071 8 шт.	 Заглушка для евровинта Код 061 4 шт.	 Подпятник Код 091 8 шт.	 Ключ шестигранный Код 024 1 шт.
 Винт 6x25 Код 031 8 шт.	 Саморез 3x13 Код 042 48 шт.	 Шариковая направляющая 300 мм Код 111 4 шт.	

Bed-2

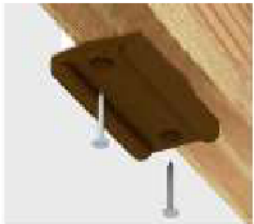
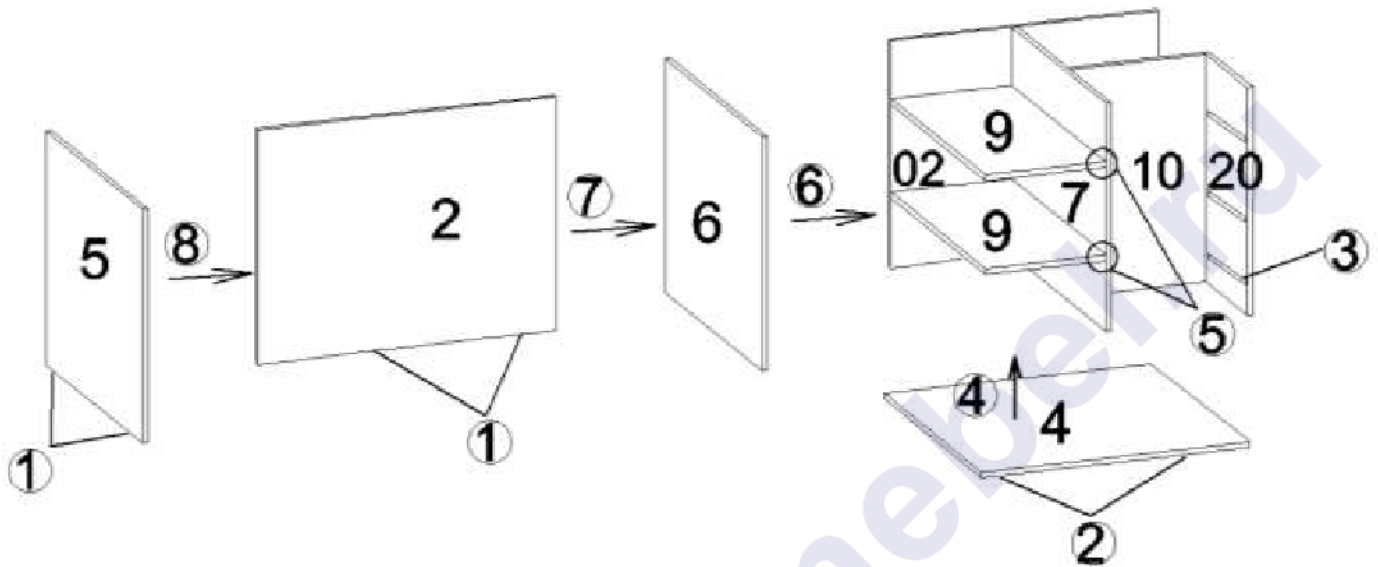

Подпятник Код 091
Гвоздь Код 046

1. К боку 5 и щиту 2 гвоздями прикрепить подпятники.



Подпятник Код 091



Саморез 3,5x16
Код 041

2. К основанию 4 саморезами 3,5x16 прикрепить подпятники.



Шариковая направляющая
300 мм Код 111



Саморез 3x13
Код 042

3. К боку 7, щитам 02, 10 и 20 (см. далее по схеме сборки) прикрутить шариковые направляющие. Перед установкой разъединить направляющие на две части с помощью стопора.

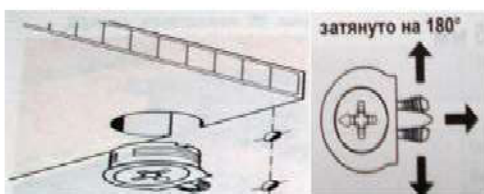

Стяжка "Onefix" Код 011

4. К основанию 4 присоединить щиты 02, 10, 20, бок 7.
5. К боку 7 присоединить стенки горизонтальные 9.
6. Установить бок 6.
7. К боку 6 присоединить щит 2.
8. Установить бок 5.



Bed-2

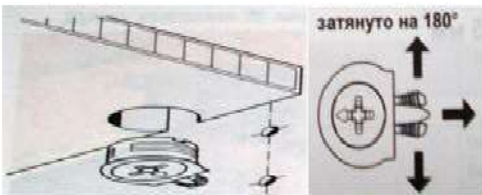
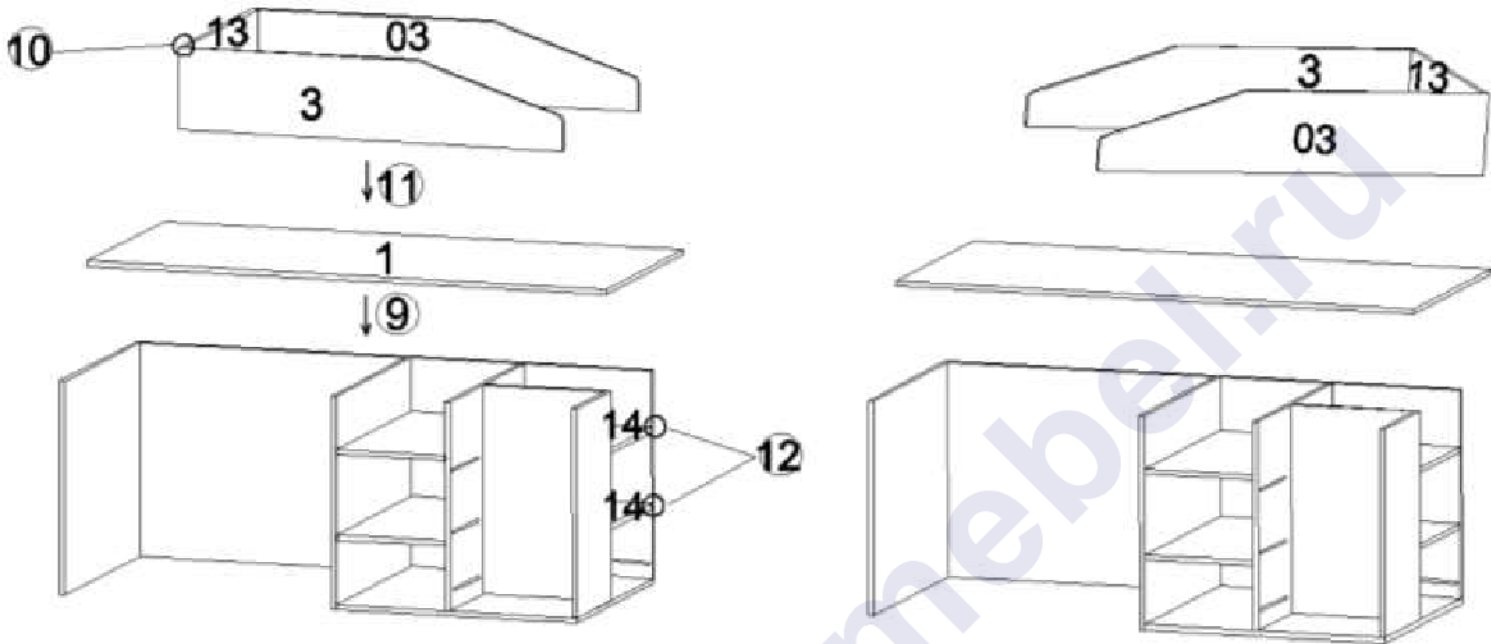

Стяжка "Onefix" Код 011

9. Установить дно кровати 1.
10. Соединить спинку 13 с царгами 3 и 03.
11. Присоединить царги и спинку к дну кровати 1.



Евровинт 6,3x50 Код 021

12. Установить стенки горизонтальные 14.

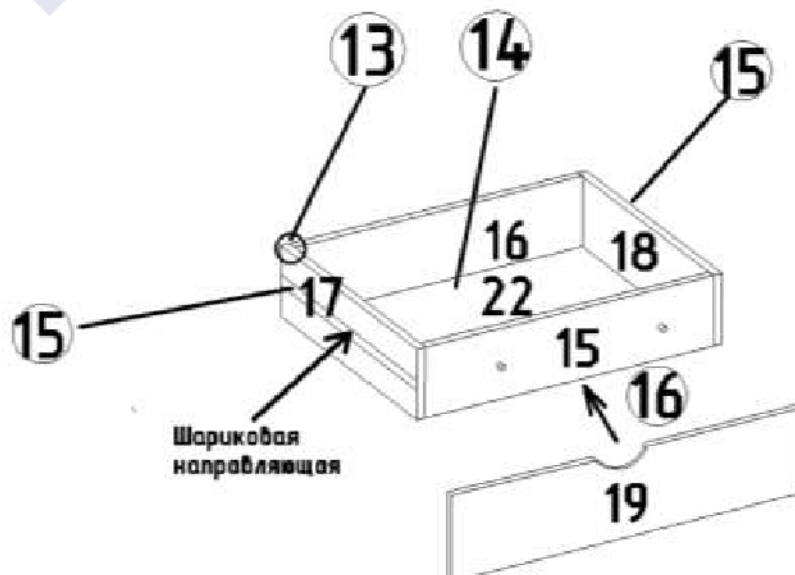

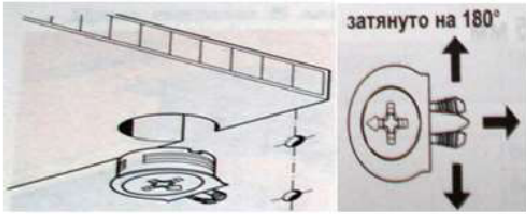

13. Собрать ящики.

Стяжка "Onefix" Код 011



Гвоздь Код 046

14. Гвоздями к ящикам прикрепить дно ДВП.



Шариковая направляющая
300 мм Код 111



Саморез 3x13
Код 042

15. К боковым стенкам ящиков 17 и 18 саморезами 3x13 прикрутить шариковые направляющие.

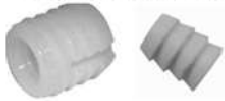

Муфта №10
Код 071



Винт 6x25 Код 031

16. В фасады 19 вставить муфты, затем винтами 6x25 фасады прикрепить к ящикам. Вставить ящики в корпус детской, при необходимости отрегулировать положение фасадов винтами 6x25.

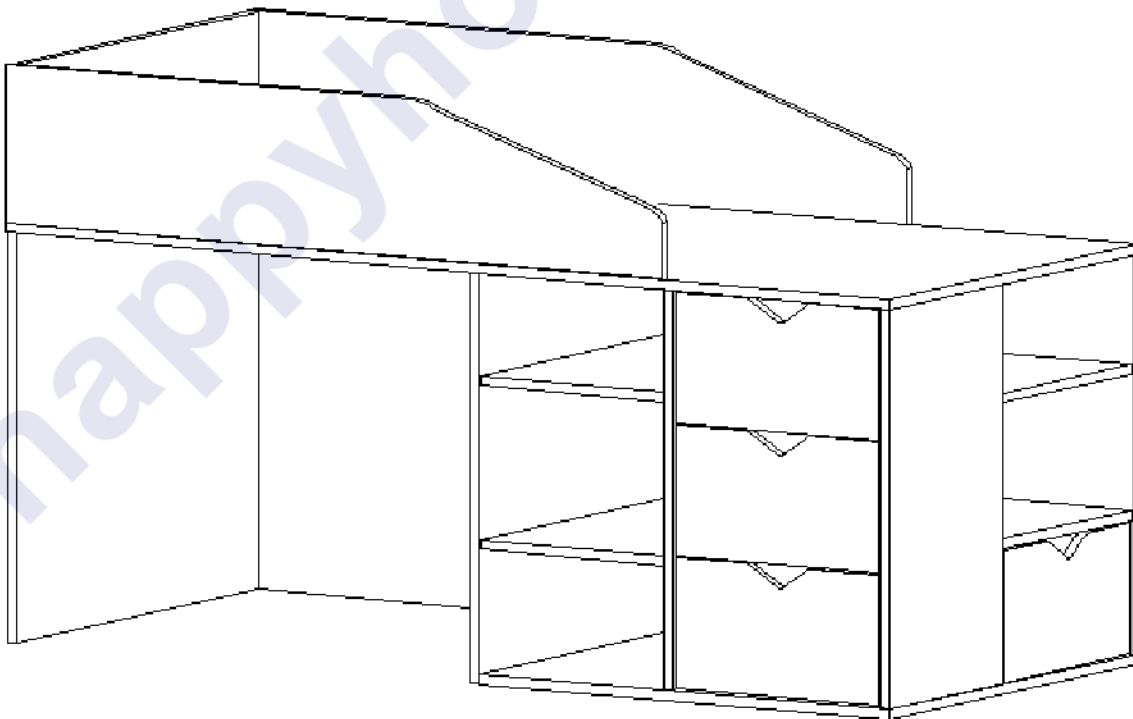



Bed-2

Комплектовочная ведомость деталей

Код	Наименование	Кол-во на 1ед	Размер		Номер пакета
			А мм.	В мм.	
ЛДСП т=16 мм					
1	Дно кровати	1	1632	736	Корпус №1
02	Задний щит правый	1	756	634	Корпус №2
2	Задний щит левый	1	840	650	Корпус №2
3	Царга	1	1212	250	Корпус №1
03	Царга	1	1212	250	Корпус №1
4	Основание	1	756	736	Корпус №3
5	Бок левый	1	732	650	Корпус №2
6	Бок правый	1	732	650	Корпус №3
7	Перегородка	1	634	620	Корпус №3
9	Стенка горизонтальная	2	716	340	Корпус №4
10	Щит внутренний	1	634	384	Корпус №1
13	Спинка	1	702	250	Корпус №1
14	Стенка горизонтальная	2	398	384	Корпус №3
15	Передняя стенка ящика	4	326	130	Корпус №4
16	Задняя стенка ящика	4	326	130	Корпус №4
17	Боковая стенка ящика левая	4	300	130	Корпус №4
18	Боковая стенка ящика правая	4	300	130	Корпус №4
19	Фасад ящика	4	374	204	Фасад
20	Щит боковой	1	634	332	Фасад
ДВП Белое					
22	Дно ящика	4	356	298	Корпус №1

Предприятие-изготовитель оставляет за собой право вносить конструктивные изменения без согласования с продавцом!



Рекомендации по правилам эксплуатации и уходу за мебелью



1. Мебель рекомендуется эксплуатировать в проветриваемом помещении с температурой воздуха не ниже $+10^{\circ}\text{C}$ и относительной влажностью воздуха 50-80%.
2. Мебель не следует устанавливать на неровном полу, близко к сырым и холодным стенам или источникам тепла.



3. В мебели, имеющей крепление болтами, винтами, шурупами, при ослаблении соединений необходимо периодически подвёртывать гайки, винты, шурупы.

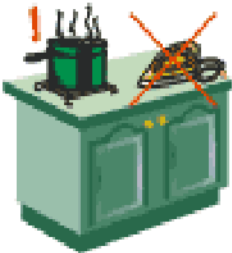

4. На поверхности мебели не следует ставить горячие предметы.

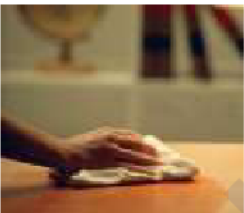

5. Удаление пятен с поверхности мебели следует производить мягкой тканью, смоченной в специальных составах для чистки и освежения мебели в соответствии с рекомендациями по их использованию.

Гарантии изготовителя

Предприятие – изготовитель гарантирует покупателю сохранность всех качественных показателей, обусловленных ГОСТом, при соблюдении правил сборки, установки и эксплуатации мебели.

За механические повреждения, возникшие во время транспортировки, сборке или хранении, предприятие – изготовитель ответственности не несет.

Претензии по качеству мебели должны направляться в магазин, где приобретена мебель, с приложением товарного чека. Претензии принимаются в течение гарантийного срока – 24 месяца со дня приобретения мебели.

Срок службы мебели – 10 лет.

По дефектам, возникшим из-за несоблюдения покупателем правил эксплуатации и ухода за мебелью, претензии не принимаются.

